

ΕΝΩΣΗ

ΔΙΜΗΝΙΑΙΑ ΣΥΝΔΙΚΑΛΙΣΤΙΚΗ ΚΑΙ ΤΕΧΝΙΚΗ ΕΠΙΘΕΩΡΗΣΗ
ΠΑΝΕΛΛΗΝΙΑ ΕΝΩΣΗ ΜΗΧΑΝΙΚΩΝ ΕΜΠΟΡΙΚΟΥ ΝΑΥΤΙΚΟΥ (ΠΕΜΕΝ)



ΣΥΝΑΔΕΛΦΟΙ ΜΗΧΑΝΙΚΟΙ

**ΟΛΟΙ στην Γενική Συνέλευση για την
Εκλογή Εφορευτικής Επιτροπής των Αρχαιρεσιών
ΤΕΤΑΡΤΗ 24 ΣΕΠΤΕΜΒΡΗ 2014 στις 10.30 το πρωί
στα γραφεία της ΠΕΜΕΝ**





MARMARAS NAVIGATION LTD
ΖΕΦΥΡΟΥ 58Β, ΠΑΛΑΙΟ ΦΑΛΗΡΟ, Τ.Κ.175 64
ΤΗΛ.: +30 210 4589000 - Fax: +30 210 4589037 - 36
e-mail: crew@marmaras-nav.gr
www.marmaras-nav.gr

ΜΕ ΟΡΓΑΝΩΣΗ - ΣΥΣΠΕΙΡΩΣΗ ΔΥΝΑΜΕΩΝ ΣΤΟΝ ΑΓΩΝΑ ΓΙΑ ΣΣΕ - ΚΟΙΝΩΝΙΚΗ ΑΣΦΑΛΙΣΗ

Η μετεκλογική περίοδο βρίσκει το εργατικό - λαϊκό κίνημα αντιμέτωπο με την εφαρμογή προαποφασισμένων και νέων αντιλαϊκών μέτρων, αυτός είναι ο στόχος και του νέου κυβερνητικού σχήματος, στις κατευθύνσεις της Ευρωπαϊκής Ένωσης για την ενίσχυση της πολιτικής της ανταγωνιστικότητας και κερδοφορίας του κεφαλαίου.

Την ίδια περίοδο οξύνονται οι ιμπεριαλιστικοί ανταγωνισμοί μεταξύ ΗΠΑ - Ρωσία - Ε.Ε, για τον έλεγχο των πλουτοπαραγωγικών περιοχών, οι εστίες πολέμου στην ευρύτερη περιοχή (Ουκρανία, Ιράκ κ.α.) έχουν προκαλέσει μαζικό αιματοκύλισμα, με επικίνδυνες εξελίξεις για τους λαούς.

Οι αντιθέσεις στους κόλπους του κεφαλαίου θα οξύνονται, η βία και η τρομοκρατία θα μεγαλώνει. Ο πόλεμος με διάφορα προσχήματα θα διευρύνεται, για να ικανοποιήσουν τα μονοπώλια και οι ιμπεριαλιστικές δυνάμεις, την ακόρεστη δίψα για κέρδος.

Από την επόμενη μέρα των εκλογών, ΝΔ -

ΠΑΣΟΚ και ΣΥΡΙΖΑ έσπευσαν να δεσμευτούν στην ετήσια Γενική Συνέλευση του ΣΕΒ (28-5-2014) ότι θα στηρίξουν τις αντιλαϊκές απαιτήσεις των βιομηχάνων, για νέο χτύπημα των μισθών, με πρόσθετα προνόμια για το κεφάλαιο.

Η "ανάκαμψη" και η "ανάπτυξη" που επικαλείται η κυβέρνηση, οι πολιτικές δυνάμεις του ευρωμονόδρομου, για τον εργάτη σημαίνει αν δεν συνθλίβεται στις στρατιές των ανέργων, να δουλεύει χωρίς ΣΣΕ, με διαλυμένη κοινωνικοασφαλιστική προστασία, να πληρώνει για την υγεία του και την μόρφωση των παιδιών του, να του ξεζουμίζουν φορομπηχτικά το πενιχρό εισόδημα, να υποκύπτει στα εργασιακά κάτεργα της καπιταλιστικής βαρβαρότητας.

Η κυβέρνηση προχωράει στην εφαρμογή των αντιασφαλιστικών νόμων 3863/2010, 4052/2012, 4254/2014, συγκεκριμένα:

- Από την 1 Ιούλη 2014 έρχεται νέο τσεκούρι στις επικουρικές συντάξεις. Τα επικουρικά ταμεία θα δίνουν συντάξεις χωρίς να προκαλούνται ελλείμματα, το ύψος της σύ-



← νταξης, θα ανακαθορίζεται ανά τρίμηνο. Αυτό σημαίνει και με δεδομένο με τα ελλείμματα που υπάρχουν στα αποθεματικά των επικουρικών ταμείων, προετοιμασία για την πλήρη κατάργηση των επικουρικών συντάξεων.

• Από την 1 Γενάρη 2015 έρχεται νέο χτύπημα στις κύριες συντάξεις με την εφαρμογή της ανταποδοτικότητας και με μοναδική "εγγύηση", εκ μέρους του κράτους, τη σύνταξη των 360 ευρώ, που θα αναπροσαρμόζεται από την διακύμανση του ΑΕΠ και του Δείκτη Τιμών Καταναλωτή.

Με βάση την ρήτρα μηδενικού ελλείμματος που έχουν ψηφίσει για τα ασφαλιστικά ταμεία, η κυβέρνηση προετοιμάζει νέα αντιασφαλιστική επίθεση, η σχετική μελέτη που ανατέθηκε από το υπουργείο Εργασίας, θα είναι έτοιμη μέχρι το τέλος Ιούλη και θα σηματοδοτήσει τη νέα προς τα κάτω "ενοποίηση" των παροχών των Ταμείων. Η επίθεση στο Ασφαλιστικό δεν αφορά μόνο τους συνταξιούχους, αφορά όλους τους εργαζόμενους, την νέα βάρδια της εργατικής τάξης, έχουμε καθήκον και υποχρέωση απέναντι στις ζωές μας, στο μέλλον των παιδιών μας, να αντισταθούμε στην εξαθλίωση. Να μην επιτρέψουμε σε κυβέρνηση και κεφάλαιο να διαλύσουν την κοινωνική ασφάλιση.

Η κυβέρνηση λίγες μέρες πριν τις εκλογικές αναμετρήσεις συνέχισε ωμά και απροκάλυπτα την επίθεση στο σύνολο των εργατικών και ναυτεργατικών δικαιωμάτων.

Μετά τον πρόσφατο ν.4254/2014 που εισάγει τις Επιχειρησιακές Συμβάσεις, έφερε τροπολογία που ψηφίστηκε έγινε ο ν.4262/2014, που αναφέρει ότι "οι επιχειρησιακές συλλογικές συμβάσεις εργασίας υπερισχύουν των αντίστοιχων συλλογικών συμβάσεων εργασίας, ανεξαρτήτως εάν περιλαμβάνουν όρους που αποκλίνουν από αυτούς των αντίστοιχων συλλογικών συμβάσεων εργασίας με την επιφύλαξη των διεθνών Συμβάσεων που έχουν κυρωθεί".

Επίσης γίνεται αναφορά ότι "οι συλλογικές συμβάσεις που έχουν συναφθεί, θεωρούνται ισχυρές και δεσμεύουν μόνο τους πλοιοκτήτες και τους ναυτικούς που είναι μέλη των συμβαλλόμενων οργανώσεων".

Στο ίδιο νομοσχέδιο δίνει το δικαίωμα, ο

πλοιοκτήτης να καθορίζει τις διακοπές δρομολογίων των πλοίων στην ακτοπλοΐα, ανεξάρτητα σε ποια γραμμή είναι δρομολογημένα, δηλαδή, οι εφοπλιστές με κριτήριο την κερδοφορία τους, θα λύνουν και θα δένουν τα πλοία, υπονομεύοντας την ακτοπλοϊκή συγκοινωνία και τις ανάγκες των κατοίκων των νησιών, οδηγώντας τους στην πλήρη απομόνωση.

Ο Υπουργός Ναυτιλίας προκλητικά έστειλε επιστολή (Αριθ.Πρωτ. 3522.2/10/2014) προς την Ένωση Ελλήνων Εφοπλιστών (Ε.Ε.Ε), στην οποία αναφέρει ότι μπορούν να εφαρμόσουν ατομικές συμβάσεις εργασίας.

Συγκεκριμένα αναφέρει ότι η ΣΣΕ στα ποταπόρα πλοία έχει λήξει από της 31-12-2010, δεν έχει ανανεωθεί μέχρι σήμερα και με βάση την εφαρμογή απαιτήσεων της Σύμβασης Ναυτικής Εργασίας 2006, "οι όροι ναυτολόγησης των Ελλήνων ναυτικών συμφωνούνται ελεύθερα από τα συμβαλλόμενα μέρη με ατομική σύμβαση ναυτολόγησης του ναυτικού".

Η εφαρμογή των ατομικών συμβάσεων που προτείνει ο Υπουργός τινάζει στον αέρα τον υπολογισμό των εισφορών υπέρ NAT και τον υπολογισμό των συντάξεων, δυναμιτίζοντας ένα υπερχρεωμένο ταμείο από την φιλοεφοπλιστική πολιτική.

Εφοπλιστές - κυβέρνηση στις κατευθύνσεις της Ευρωπαϊκής Ένωσης, επιδιώκουν εργασιακές συνθήκες "γκέτο" για όλους τους ναυτεργάτες σε όλες τις κατηγορίες πλοίων, με "πολιορκητικό κριό" την ανεργία που προκαλούν με την πολιτική τους, επιδιώκουν να πληρώνουν ότι θέλουν και όποτε θέλουν, να οργιάζει η "μαύρη" ανασφάλιστη εργασία, να διαλύσουν την κοινωνικοασφαλιστική προστασία των ναυτεργατών.

Σε αυτές τις εξελίξεις οι ναυτεργάτες, οι εργαζόμενοι, οι συνταξιούχοι, η νεολαία, επιβάλλεται με μεγαλύτερη αποφασιστικότητα να συνεχίσουμε με οργάνωση - συσπείρωση δυνάμεων, να αντισταθούμε στον εργασιακό μεσαίωνα, με μαζική συμμετοχή στα σωματεία, στις επιτροπές αγώνα, να δυναμώσει η ταξική πάλη, για την ανασύνταξη του εργατικού κινήματος και στην ανάπτυξη αγώνων σε σύγκρουση με την πολιτική του κεφαλαίου και των εκπροσώπων του.

ΕΠΙΣΤΟΛΗ ΤΗΣ ΠΕΜΕΝ ΠΡΟΣ ΤΟ ΝΑΤ

Το Δ.Σ του NAT να καταδικάσει και να απορρίψει την προκλητική επιστολή του Υπουργού για τις ατομικές συμβάσεις εργασίας.

Προκλητικά ο Υπουργός Ναυτιλίας σε επιστολή του (Αριθ. Πρωτ. 3522.2/10/2014) προς την Ένωση Ελλήνων Εφοπλιστών (Ε.Ε.Ε), αναφέρει ότι "Η Συλλογική Σύμβαση Εργασίας Πληρωμάτων Φορτηγών Πλοίων από 4500 DWT και άνω, έληξε την 31-12-2010 και μέχρι σήμερα δεν έχει συναφθεί και κυρωθεί νέα Συλλογική Σύμβαση για τη συγκεκριμένη κατηγορία πλοίων".

Συνεχίζοντας στην επιστολή του αναφέρει ότι "σύμφωνα με το άρθρο 6 παρ.1 του Κανονισμού για την εφαρμογή της Σύμβασης Ναυτικής Εργασίας 2006, οι όροι ναυτολόγησης των Ελλήνων ναυτικών συμφωνούνται ελεύθερα από τα συμβαλλόμενα μέρη με ατομική σύμβαση ναυτολόγησης του ναυτικού".

Αν προχωρήσει η εφαρμογή των ατομικών συμβάσεων, το ζήτημα που προκύπτει είναι πως θα υπολογίζονται οι εισφορές υπέρ NAT;

Ο Υπουργός Ναυτιλίας διαπράττει με αυτή την επιστολή και ποινικό αδίκημα.

Η στάση του Συμβουλίου του NAT και των υπηρεσιών του είναι καθοριστικής σημασίας αν συμφωνήσουν και δεν την απορρίψουν.

Η σιωπή είναι συννενοχή και πρέπει να απαντήσουμε ότι αυτή η επιστολή δεν ισχύει και είμαστε υποχρεωμένοι να απορρίψουμε την εφαρμογή της.

Η Διοίκηση της ΠΕΜΕΝ

26 Ιούνη 2014



ΕΝΩΣΗ

ΚΩΔΙΚΟΣ: 031232

ΔΙΜΗΝΙΑΙΑ ΤΕΧΝΙΚΗ ΘΕΩΡΗΤΙΚΗ & ΣΥΝΔΙΚΑΛΙΣΤΙΚΗ ΕΠΙΘΕΩΡΗΣΗ ΤΗΣ ΠΑΝΕΛΛΗΝΙΑΣ ΕΝΩΣΗΣ ΜΗΧΑΝΙΚΩΝ Ε.Ν.

Γραφεία: Μπουμπουλίνας 21, Πειραιάς 185 35 - Telex: 211908

Τηλ. 210 41.15.260 - 210 41.23.721 - 210 41.79.144, Fax: 210 41.22.606

www.pemen.gr • E Mail: info@pemen.gr και pemem@otenet.gr

ΙΔΙΟΚΤΗΤΗΣ: ΠΕΜΕΝ - ΕΚΔΟΤΗΣ: ΣΑΒΒΑΣ ΤΣΙΜΠΟΓΛΟΥ (Πρόεδρος της ΠΕΜΕΝ)

ΕΚΔΙΔΕΤΑΙ ΑΠΟ ΣΥΝΤΑΚΤΙΚΗ ΕΠΙΤΡΟΠΗ

ΥΠΕΥΘΥΝΟΣ ΣΥΝΤΑΞΗΣ: ΣΑΒΒΑΣ ΤΣΙΜΠΟΓΛΟΥ (Πρόεδρος της ΠΕΜΕΝ)

ΕΠΙΜΕΛΕΙΑ ΕΚΔΟΣΗΣ - ΕΚΤΥΠΩΣΗΣ: ART HELLAS

Γ. ΜΟΥΡΟΥΣΙΑ - Μ.Ε. ΜΟΥΡΟΥΣΙΑ Ο.Ε. ΚΟΛΟΚΟΤΡΩΝΗ 144 - ΠΕΙΡΑΙΑΣ, ΤΗΛ.: 210 41.82.591 • e-mail: mourousias1@yahoo.gr

Τιμή τεύχους 0,25 ΕΥΡΩ

ΠΑΡΟΥΣΙΑΣΗ ΤΗΣ ΛΕΙΤΟΥΡΓΙΑΣ ΤΟΥ ENGINE SIMULATOR ΠΟΥ ΛΕΙΤΟΥΡΓΕΙ ΑΠΟ ΤΙΣ 30 ΜΑΗ ΣΤΗΝ ΕΝΩΣΗ ΜΑΣ



Το Διοικητικό Συμβούλιο της ΠΕ-ΜΕΝ παράλληλα με την ανάπτυξη πολύμορφων αγώνων στην υπεράσπιση των δικαιωμάτων των Μηχανικών, των ναυτεργατών, των εργαζομένων και παρά τις οικονομικές δυσκολίες, με αίσθημα ευθύνης για την τεχνική βοήθεια και υποστήριξη των Μηχανικών, προχώρησε στην υλοποίηση της δέσμευσης για την λειτουργία ENGINE ROOM SIMULATOR με πιστοποίηση στα γραφεία της ΠΕΜΕΝ. Η παρακολούθηση είναι ΔΩΡΕΑΝ, δικαίωμα συμμετοχής θα έχουν τα ταμειακά εντάξει μέλη της ΠΕΜΕΝ και στην παρακολούθηση θα τηρηθεί διαδικασία προεγγραφής. Τα μαθήματα άρχισαν στις 30 Μάη.

Ενημερωθείτε για τις Προϋποθέσεις, το Πρόγραμμα και την Αίτηση προ-εγγραφής.

	Δευτέρα	Τρίτη	Τετάρτη	Πέμπτη	Παρασκευή	Φωτοτυπίες των κάτωθι δικαιολογητικών
Πρωινό	0900-1500	0900-1500	0900-1500	0900-1500	0900-1500	Κάρτα υγείας εν ισχύ
Απογευματινό	1500-2100	1500-2100	1500-2100	1500-2100	1500-2100	Πιστοποιητικό ναυτικής ικανότητας Μηχανικού εν ισχύ
Διαρκή Σεμινάρια σε Ψυκτικές εγκαταστάσεις, Λέβητες Aalborg, Μηχανές Wartsila, Westfalia Separator, Δίκτυα αέρα / καυσίμου / νερού / ατμού						Οι σελίδες 4 και 5 του φυλλαδίου
Πληροφορίες: www.pemen.gr , Email: info@pemen.gr , simulator@pemen.gr .						Δύο πρόσφατες φωτογραφίες μικρού μεγέθους
Τηλ: 210-411-5260, 210-412-3721.						Προϋποθέσεις συμμετοχής Μέλος της ΠΕΜΕΝ ταμειακά εντάξει

ΕΠΙΣΤΟΛΗ ΤΩΝ ΝΑΥΤΕΡΓΑΤΙΚΩΝ ΣΩΜΑΤΕΙΩΝ ΠΕΜΕΝ - ΣΤΕΦΕΝΣΩΝ - ΠΕΕΜΑΓΕΝ ΠΡΟΣ ΤΟΝ Γ. ΓΡΑΜΜΑΤΕΑ ΤΗΣ ΠΑΓΚΟΣΜΙΑΣ ΣΥΝΔΙΚΑΛΙΣΤΙΚΗΣ ΟΡΓΑΝΩΣΗΣ Γ. ΜΑΥΡΙΚΟ

Επανερχόμαστε στο ζήτημα της εφαρμογής των ΣΣΕ των ναυτεργατών, οι οποίες παραβιάζονται κατά παρέκκλιση και της Διεθνούς Σύμβασης Ναυτικής Εργασίας (MLC 2006).

Σε πρόσφατη επιστολή του (αριθ. Πρωτ. 3522.2/10/2014) ο Υπουργός Ναυτιλίας κ. Βαρβιτσιώτης προς την Ένωση Ελλήνων Εφοπλιστών αναφέρει ότι: "Η Συλλογική Σύμβαση Εργασίας Πληρωμάτων Φορτηγών Πλοίων από 4.500 TWD και άνω που κυρώθηκε με την υπ' αριθ. 3525.1.2/01/2011 υπουργική απόφαση (Β'123), έληξε την 31-12-2010 και μέχρι σήμερα δεν έχει συναφθεί και κυρωθεί νέα Συλλογική Σύμβαση για την συγκεκριμένη κατηγορία πλοίων. Κατόπιν των ανωτέρω και σύμφωνα με το άρθρο 6 παρ.1 του Κανονισμού για την εφαρμογή απαιτήσεων της Σύμβασης Ναυτικής Εργασίας 2006, που εγκρίθηκε με την υπ' αριθ. 3522.2/08/2013 κ.υ.α. (Β'1671), οι όροι ναυτολόγησης των Ελλήνων ναυτικών συμφωνούνται ελεύθερα από τα συμβαλλόμενα μέρη με ατομική σύμβαση ναυτολόγησης του ναυτικού".

Μετά από αυτά τα απαράδεκτα έχουμε υποβάλει σχετικά ερωτήματα στον YEN και το NAT και συγκεκριμένα "αν προχωρήσει η εφαρμογή των ατομικών συμβάσεων, το ζήτημα που προκύπτει είναι πως θα υπολογίζονται οι εισφορές υπέρ NAT;", μέχρι σήμερα δεν έχουμε λάβει καμία απάντηση.

Ανατρέπεται στο σύνολο η εργασιακή και κοινωνικοασφαλιστική νομοθεσία, σε αντίθεση με το καταστατικό της Διεθνούς Οργάνωσης Εργασίας (άρθ.19 παρ.8.) και το προοίμιο της MLC 2006 που ορίζουν ότι: "Σε καμία περίπτωση η υιοθέτηση οιασδήποτε Σύμβασης

από οποιοδήποτε Μέλος δεν θεωρείται ότι επηρεάζει οποιονδήποτε νόμο, απόφαση, έθιμο ή συμφωνία που διασφαλίζει ευνοϊκότερες συνθήκες στους εργαζόμενους, που αφορά σε σχέση με αυτές που προβλέπονται στη Σύμβαση ή τη Σύσταση".

ΥΝΑ - εφοπλιστές, σε όλες τις κατηγορίες προωθούν αυτή την πολιτική της κατάργησης του συνόλου των δικαιωμάτων των ναυτεργατών, με την βία, την τρομοκρατία, τις δικαστικές αποφάσεις, τις πολιτικές επιστρατεύσεις, και κυρίως της διώξεις σε βάρος των συνδικαλιστικών τους οργάνων.

Παρότι η ΠΝΟ έχει ζητήσει άμεση συνάντηση με τον YEN για όσα απαράδεκτα είτε επίσης στη Βουλή στις 4-7-2014, ο YEN αρνείται να συναντηθεί μέχρι σήμερα με την συνδικαλιστική οργάνωση των ναυτεργατών και συνεχίζει την επίθεση στο σύνολο των δικαιωμάτων των ναυτεργατών.

Η ITF σε σχετική απάντηση (3-7-2014), σε επιστολή της ΠΝΟ (12-6-2014), την οποία κοινοποίησε και στην Διευθύντρια των Διεθνών Κανόνων Εργασίας του Διεθνούς Γραφείου Εργασίας, στηρίζει πλήρως τις παρατηρήσεις που τις κοινοποιήθηκαν.

Ζητάμε την πολύμορφη αλληλεγγύη σας για να αντιμετωπίσουμε την επίθεση που δεχόμαστε. Να μεταφερθεί το πρόβλημα που ζούμε στο Διεθνές Γραφείο Εργασίας, να οργανώσουμε την πάλη μας ενάντια στην ασυδοσία των εφοπλιστών και της κυβέρνησης.

Οι Διοικήσεις των Ενώσεων

14 Ιουλίου 2014

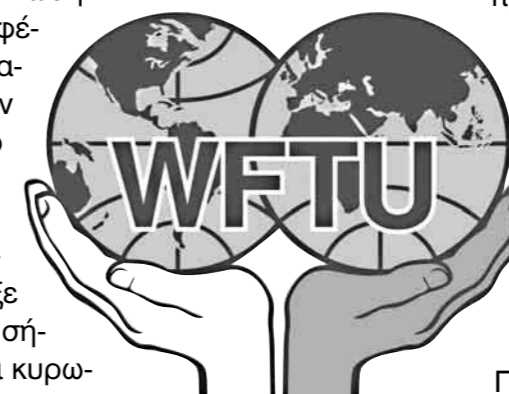

Προειλημμένη απόφαση - καταδίκη για τους απεργούς ναυτεργάτες της Θάσου

Ένα ακόμη χτύπημα στο δικαίωμα των εργαζομένων στην απεργία, αποτελεί η απόφαση του μονομελούς Πλημμελειοδικείου Θάσου στις 23 Ιούνη, να καταδικάσει σε 8 μήνες φυλάκιση με τριετή αναστολή 20 εν ενεργεία και συνταξιούχους ναυτεργάτες, ανάμεσά τους και όλα τα μέλη της διοίκησης του Ενιαίου Συνδικάτου Ναυτεργατών Ν. Καβάλας.

Όλοι μαζί δικάστηκαν με τη στημένη κατηγορία της "παρακώλυσης συγκοινωνιών", επειδή συμμετείχαν στην πανελλαδική πανεργατική απεργία στις 11 Μάρτη του 2010 και στην απεργιακή συγκέντρωση που έγινε στο λιμάνι του Λιμένα. Τη δίωξή τους προκάλεσαν οι προφορικές μηνύσεις από την πλευρά της πλοιοκτήτριας εταιρείας στη γραμμή Καβάλα - Θάσος και τα σχετικά σήματα του Λιμεναρχείου.

Η απόφαση του δικαστηρίου προκάλεσε την οργή των ναυτεργατών και άλλων εργαζομένων του νησιού, που από νωρίς βρέθηκαν στο πλευρό των διωκόμενων. Στη Θάσο ήταν προγραμματισμένες να γίνουν τρεις δίκες, όπου συνολικά ήταν κατηγορούμενοι 20 εν ενεργεία ναυτεργάτες και 8 συνταξιούχοι. Οι δύο πρώτες αφορούσαν την πανελλαδική πανεργατική απεργία στις 11/3/2010 και η τρίτη (αναβλήθηκε για τις 22-6-2015) αφορούσε στην απεργία στις 14/11/2012.

Στην πρώτη δίκη, κατά την οποία απαλλάχθηκαν, οι ναυτεργάτες κατηγορούνταν για "παρεμπόδιση μεθόρμισης" ενός πλοίου από

το παλιό λιμάνι της Θάσου στο νέο, προκειμένου από εκεί να εκτελέσει το δρομολόγιο προς την Κεραμωτή.

Στη δεύτερη δίκη, όπου και καταδικάστηκαν, οι ναυτεργάτες κατηγορούνταν για "παρεμπόδιση προσγιάλωσης" ενός πλοίου που φόρτωσε επιβάτες χωρίς εισιτήριο και έφυγε "πειρατικά" από το λιμάνι της Κεραμωτής - αμέσως μετά την αποχώρηση των δυνάμεων του ΠΑΜΕ - με μόνο σκοπό να φτάσει στο Λιμένα της Θάσου, για να πιέσει τους απεργούς, που εκείνη την ώρα πραγματοποιούσαν απεργιακή συγκέντρωση στο χώρο.



Συγκέντρωση συμπαράστασης στους κατηγορούμενους ναυτεργάτες έξω από το Πλημμελειοδικείο Θάσου

Από την ακροαματική διαδικασία επιβεβαιώθηκε ότι οι απεργοί δεν εμπόδισαν το πλοίο να δέσει, αφού έφτασε μόνο μέχρι τα ανοιχτά του λιμανιού και στη συνέχεια επέστρεψε στην Κεραμωτή. Όπως αποκαλύφθηκε, το λιμεναρχείο εκτίμησε ότι δε θα μπορέσει να αποβιβάσει τον κόσμο και σε συνεννόηση με τον εισαγγελέα διέταξαν τον πλοίαρχο να επιστρέψει το πλοίο στην Κεραμωτή!

Μεταξύ των μαρτύρων υπεράσπισης, κατέθεσαν ο Σωτήρης Ζαριανόπουλος, ευρωβουλευτής του ΚΚΕ και ο Σάββας Τσιμπόγλου, πρόεδρος της ΠΕΜΕΝ. Αναφέρθηκαν στη βιομηχανία διώξεων που έχει στηθεί σε βάρος των ναυτεργατών στη Θάσο, από τη ναυτιλιακή εταιρεία του Γ. Μητσόπουλου σε συνεργασία με τις λιμενικές αρχές και την εισαγγελία Καβάλας, που στόχο έχει να τρομοκρατήσει

τους ναυτεργάτες, να υπονομεύσει το απεργιακό δικαίωμα και συνολικά το δικαίωμα στη συνδικαλιστική δράση.

Τόνισαν ακόμα, πως το Ενιαίο Συνδικάτο Ναυτεργατών Ν. Καβάλας αποτελεί αγκάθι στα σχέδια των ναυτιλιακών εταιρειών, γιατί όλα αυτά τα χρόνια παλεύει, για να έχουν οι ναυτεργάτες μόνιμη και σταθερή δουλειά με πλήρη εργασιακά δικαιώματα, για να έχει το νησί σύγχρονες ασφαλείς συγκοινωνίες 365 μέρες το χρόνο, σε αντιστοιχία με τις ανάγκες των κατοίκων της Θάσου.

Από την άλλη πλευρά, μάρτυρες κατηγορίας ήταν πλοίαρχοι και λιμενικοί. Η προσπάθεια να ποινικοποιηθεί η συνδικαλιστική δράση ήταν τόσο εξόφθαλμη, ώστε η εισαγγελέας (Ζαφειρίδου) πρότεινε την καταδίκη των ναυτεργατών, με το αιτιολογικό ότι και μόνο η φυσική τους παρουσία στο χώρο του λιμανιού, είχε "επιθετικό χαρακτήρα"! Με αυτό το αίολο σκεπτικό και χωρίς να έχει παρεμποδιστεί κάποιος καράβι να πιάσει λιμάνι, ο πρόεδρος του δικαστηρίου (Τριανταφύλλου) αποφάσισε την καταδίκη τους.

Θυμίζουμε ότι οι ναυτεργάτες έχουν ήδη φορτωθεί με ένα μήνα καταδίκη - ποινή μη εφέσιμη - από προηγούμενη υπόθεση για δήθεν παρεμπόδιση απόπλου ενός πλοίου, ενώ εκκρεμούν σε βάρος τους και άλλες δίκες.

Το ΠΑΜΕ σε ανακοίνωση του σχετικά με την καταδίκη των ναυτεργατών ανέφερε: "Το δικαστήριο της Θάσου πρόσθεσε άλλη μια καταδίκη στη βιομηχανία διώξεων του ταξικού εργατικού κινήματος. Γίνεται φανερό ότι όλοι οι μηχανισμοί του κράτους του κεφαλαίου παλεύουν με νύχια και με δόντια για να βάλουν στο γύψο το ταξικό εργατικό κίνημα. Αποδεικνύεται ποιος είναι ο πραγματικός αντίπαλος των εφοπλιστών. Θέλουν να επιβάλουν σιγή νεκροταφείου, για να εφαρμόσουν ανεμπόδιστα τα σχέδιά τους για ακόμα μεγαλύτερη κερδοφορία, εκμεταλλευόμενοι τους ναυτεργάτες, αλλά και τα λαϊκά στρώματα, με τα σαπιοκάραβά τους. Για άλλη μια φορά τους λέμε: Το ταξικό εργατικό κίνημα δεν τρομοκρατείται, δεν τα διπλώνει, δεν κάνει πίσω. Στην πράξη εφαρμόζει το σύνθημα "Νόμος είναι το δίκιο του εργάτη". Το ΠΑΜΕ συμπαραστέκεται στο δίκαιο α-

γώνα των ναυτεργατών. Καλεί όλα τα σωματεία, τις Ομοσπονδίες, τα Εργατικά Κέντρα, τους μαζικούς φορείς να εκφράσουν την αλληλεγγύη τους. Απαιτούμε τώρα να σταματήσουν οι διώξεις του εργατικού κινήματος".

Τα ναυτεργατικά σωματεία ΠΕΜΕΝ - ΣΤΕΦΕΝΣΩΝ - ΠΕΕΜΑΓΕΝ - ΠΕΠΡΝ - ΠΕΣ/ΝΑΤ και η Επιτροπή Άνεργων Ναυτεργατών σε ανακοίνωση τους ανέφεραν:

"Με προειλημμένη απόφαση, το δικαστήριο της Θάσου καταδίκασε, 20 ναυτεργάτες με ποινή 8 μήνες φυλάκιση, κατηγορώντας τους για παρακώλυση συγκοινωνιών, επειδή υπερασπίστηκαν την Πανελλαδική απεργία στις 11 Μάρτη 2010.

Πρόεδρος και Εισαγγελέας αμφισβητούσαν την Πανελλαδική Απεργία που είχαν εξαγγείλει ΓΣΕΕ - ΠΝΟ, παρότι καταρρίφθηκε το κατηγορητήριο, ο τραγέλαφος ήταν αναφέροντας ως επιχείρημα για να ρίξουν ευθύνες στους απεργούς ναυτεργάτες ότι παρεμπόδισαν σε "κοινόχρηστη εγκατάσταση" την καβοδεσία, αγνοώντας ότι υπεύθυνοι για την καβοδεσία δεν είναι οι ναύτες, αλλά οι καβοδέτες του λιμένα που δεν υπάρχουν και αυθαιρετούν στην Θάσο εφοπλιστές, λιμεναρχεία κ.ά.

Στην πορθμειακή γραμμή Καβάλας - Θάσου, κατ' εντολή του εφοπλιστή Μητσόπουλου και σε συνεργασία με τις λιμενικές αρχές, έχει εξαπολυθεί προκλητικά, οργανωμένη επιχείρηση παρέμβασης στα συνδικαλιστικά δικαιώματα. Η επόμενη δικαστική υπόθεση γίνεται στις 27 Οκτώβρη 2014, αυτή που δεν εκδικάστηκε χτες (η τρίτη που ήταν να γίνει) ορίστηκε για τις 22-6-2015, ενώ ακολουθούν σωρεία μηνύσεων σε βάρος των ναυτεργατών και του σωματείου τους, για να τσακίσουν το σωματείο, την συνδικαλιστική οργάνωση, το δικαίωμα στην απεργία.

Αέρα στα πανιά της αυθαιρεσίας και της ασυδοσίας της εταιρείας Μητσόπουλου είναι ότι δήλωναν χαρακτηριστικά: "δεν υπάρχει ΣΣΕ, δεν υπάρχει Δ.Σ 180 για τις ώρες εργασίας και ανάπαυσης των ναυτεργατών, ότι έχουν ενσωματωθεί στην Μ.Λ.Σ 2006 (Διεθνή Σύμβαση Ναυτικής Εργασίας) και έχουν καταργηθεί.

Κυβέρνηση - ΥΝΑ - Λιμεναρχεία, δεν είδαν, δεν άκουσαν για την σωρεία παραβιάσεων



HELLENIC SHIPMANAGEMENT CORP.



- **M/V Hellenic Breeze**
Panamax
- **M/V Hellenic Horizon**
Handymax
- **M/V Hellenic Sea**
Panamax
- **M/V Hellenic Sky**
Panamax
- **M/V Hellenic Wind**
Panamax
- **M/V Konstantinos D**
Supramax



HELLENIC SHIPMANAGEMENT CORP.



51, Akti Miaouli, Str., Piraeus, 185 36, Greece
Telephone: +30 210 4558900 Fax: +30 210 4558829 Email: info@hellenic-shipmanagement.com
Website: www.hellenic-carriers.com

στην γραμμή Καβάλας - Θάσου και το καθεστώς της εργασιακής ζούγκλας που έχουν επιβάλει με την βία και την τρομοκρατία.

Αυτή η απόφαση έρχεται να προστεθεί στο πογκρόμ ποινικών διώξεων που έχει εξαπολύσει η κυβέρνηση στο ταξικό εργατικό κίνημα που αγωνίζεται για την υπεράσπιση των δικαιωμάτων των εργαζομένων, ενάντια στην πολιτική του κεφαλαίου, της κυβέρνησης, της Ε.Ε, που με την ανταγωνιστικότητα και την τρομοκρατία, οικοδομούν εργασιακά γκέτο με εργαζόμενους, χωρίς ΣΣΕ και κοινωνικοασφαλιστική προστασία.

Ο αγώνας των ναυτεργατών, των εργαζομένων, ενάντια στην καπιταλιστική βαρβαρότητα δεν κρίνεται και δεν θα κριθεί στις αίθουσες των δικαστηρίων.

Η ΤΡΟΜΟΚΡΑΤΙΑ ΔΕΝ ΘΑ ΠΕΡΑΣΕΙ

ΤΩΝ ΕΡΓΑΤΩΝ Η ΠΑΛΗ ΘΑ ΤΗΝ ΣΠΑΣΕΙ

Οι ναυτεργάτες, οι εργαζόμενοι, οι συνταξιούχοι, η νεολαία, επιβάλλεται να συνεχίσουμε με μεγαλύτερη αποφασιστικότητα στον δρόμο του ταξικού αγώνα, με οργάνωση - συσπείρωση δυνάμεων, για την ανάπτυξη πολύμορφων αγωνιστικών και απεργιακών κινητοποιήσεων, ενάντια στην πολιτική του κεφαλαίου, που κατακρεουργεί το σύνολο των δικαιωμάτων μας".

ΚΑΤΑΓΓΕΛΙΑ ΤΗΣ ΠΕΜΕΝ ΓΙΑ ΠΑΡΑΒΙΑΣΕΙΣ ΣΤΙΣ ΩΡΕΣ ΑΝΑΠΑΥΣΗΣ ΤΩΝ ΝΑΥΤΕΡΓΑΤΩΝ ΣΤΗΝ ΠΟΡΘΜΕΙΑΚΗ ΓΡΑΜΜΗ ΚΑΒΑΛΑΣ - ΘΑΣΟΥ

Από περιοδεία που πραγματοποίησε στις 21 και 22 Ιούνη αντιπροσωπεία της ΠΕΜΕΝ στην πορθμειακή γραμμή Καβάλας - Θάσου, τα δρομολόγια που έχουν καθοριστεί από το λιμεναρχείο της Καβάλας παραβιάζουν τις ώρες εργασίας και ανάπαυσης των ναυτεργατών.

Συγκεκριμένα το Ε/Γ-Ο/Γ πλοίο "Στέλιος Φιλιάγκος" της ναυτιλιακής εταιρείας "Όσιος Δαυίδ", με βάση τα δρομολόγια που εκτελεί στις πορθμειακές γραμμές Κεραμωτή - Λιμένα και Καβάλα - Πρίνο, οι ναυτεργάτες εργάζονται 95 ώρες και 30 λεπτά την εβδομάδα, δεν υπάρχει διπλή βάρδια με αντίστοιχο πλήρωμα, που έχουν τα υπόλοιπα 4 πλοία της πορθμειακής γραμμής Κεραμωτή - Λιμένα, ενώ καμία ναυτιλιακή εταιρεία από τις 3 που δραστηριοποιούνται δεν εφαρμόζουν τις 2 εικοσιτετράωρες άδειες ανάπαυσης τον μήνα για τους ναυτεργάτες που προβλέπεται από την ΣΣΕ.

Η ναυτιλιακή εταιρεία του Ε/Γ-Ο/Γ "Στέλιος Φιλιάγκος" επικαλείται ότι εκτός της ωριαίας διακοπής που πραγματοποιεί με βάση το πρόγραμμα δρομολογίων, το πλοίο πραγματοποιεί ενδιάμεσα πρόσθετη διακοπή 1 ώρα και 30 λεπτά με το πλοίο να είναι σε λειτουργία στο λιμένα.

Με βάση το Π.Δ 152/2013 "Περί οργάνωσης του χρόνου εργασίας των ναυτικών", το άρθρο 6 καθορίζει:

1. Τα όρια των ωρών εργασίας ή ανάπαυσης έχουν ως ακολούθως:

α) μέγιστο ωράριο εργασίας του οποίου δεν πρέπει να γίνεται υπέρβαση:

i) 14 ώρες μέσα σε περίοδο 24 ωρών και

ii) 72 ώρες μέσα σε περίοδο επτά ημερών ή

β) ελάχιστο σύνολο ωρών ανάπαυσης που δεν πρέπει να είναι λιγότερο από:

i) 10 ώρες μέσα σε περίοδο 24 ωρών και

ii) 77 ώρες μέσα σε περίοδο επτά ημερών.

Απαιτούμε την άμεση παρέμβαση των υπηρεσιών του ΥΝΑ, να σταματήσει η παραβίαση των ωρών εργασίας και ανάπαυσης που εγκυμονούν σοβαρούς κινδύνους στην ζωή και ασφάλεια των ναυτεργατών, των επιβαινόντων και των λιμενικών εγκαταστάσεων.



ΣΥΝΘΗΚΕΣ ΓΑΛΕΡΑΣ ΣΕ ΠΛΟΙΑ των γραμμών Πάτρας, Κυλλήνης, Ρίου και Ηγουμενίτσας



Τις άθλιες συνθήκες κάτω από τις οποίες δουλεύουν οι ναυτεργάτες στα λιμάνια Πάτρας, Κυλλήνης, Ρίου και Ηγουμενίτσας καταγγέλλουν τα σωματεία ΠΕΜΕΝ, ΣΤΕΦΕΝΣΩΝ, ΠΕΕΜΑΓΕΝ μετά τις περιοδείες που πραγματοποίησαν κλιμάκια τους.

Σε σχετική ανακοίνωση τους επισημαίνουν:

Εφοπλιστές - κυβέρνηση - υπουργείο ναυτιλίας, συνεχίζουν την επίθεση σε βάρος των δικαιωμάτων των ναυτεργατών,

καταπατούν ΣΣΕ, οργιάζει η "μαύρη" ανασφάλιστη εργασία, οφείλονται δεδουλευμένες αποδοχές μηνών, συνεχείς βλάβες των πλοίων, εντατικοποίηση της εργασίας από τις μειωμένες οργανικές συνθέσεις και τα δρομολόγια με κίνδυνο την ασφάλεια ναυτεργατών - επιβαινόντων.

Χαρακτηριστική είναι η κατάσταση που επικρατεί στο Ε/Γ - Ο/Γ πλοίο "BRIDGE" του Ν. Αρκουμάνη, που εκτελεί δρομολόγια Ηγουμενίτσα- Μπάρι (Ιταλία), στα 51 μέλη του πληρώματος (8 Έλληνες, 8 από Μαυροβούνιο, 12 από Αίγυπτο, 5 από Ρουμανία, 7 από Ινδία, 3 από Σρι-Λάνκα, 4 από Αλβανία, 1 από Πακιστάν, 1 από Βοσνία - Ερζεγοβίνη, 1 από Σερβία, 1 από Μαρόκο), σε συνθήκες "Βαβέλ", δεν εφαρμόζεται καμία ΣΣΕ, χωρίς κοινωνικοασφαλιστική προστασία.

Ο υπουργός συνεχίζει με προκλητικές δηλώσεις του και στη Βουλή (4-7-2014) ότι για την ανεργία "φταίνε οι υψηλοί μισθοί των ναυτεργατών", ενώ καμία απάντηση δεν έχει δώσει μέχρι σήμερα στο ΝΑΤ που βάζει το ερώτημα πώς θα υπολογίζονται οι εισφορές αν εφαρμοστούν οι ατομικές συμβάσεις, μετά την επιστολή του προς την Ένωση Ελλήνων Εφοπλιστών.

Παρότι η ΠΝΟ έχει ζητήσει άμεση συνάντηση με τον ΥΕΝ για όσα απαράδεκτα είπε στη Βουλή στις 4-7-2014, ο ΥΕΝ αρνείται να συναντηθεί με τη συνδικαλιστική οργάνωση των ναυτεργατών και συνεχίζει την επίθεση στο σύνολο των δικαιωμάτων των ναυτεργατών.

Καλούμε τους ναυτεργάτες, τους εργαζόμενους, να καταδικάσουν την αντιλαϊκή πολιτική της κυβέρνησης, που την προωθεί με την βία, την τρομοκρατία, τις δικαστικές αποφάσεις, τις πολιτικές επιστρατεύσεις.

Καλούμε την Εκτελεστική Επιτροπή της ΠΝΟ, άμεσα να συνεδριάσει με θέμα την οργάνωση και προετοιμασία απεργιακών κινητοποιήσεων για την υπεράσπιση των δικαιωμάτων ενάντια στην πολιτική των εφοπλιστών, της κυβέρνησης.

Άρθρο από τον "Ριζοσπάστη" 14/05/2014

"Η στρατηγική της ΕΕ για τις θαλάσσιες μεταφορές"

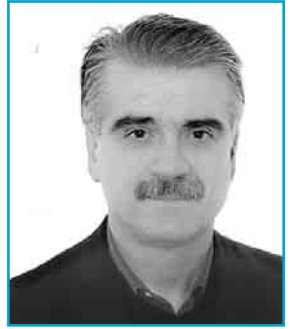

Του Γιώργου ΤΟΥΣΣΑ, μέλους της ΚΕ του ΚΚΕ

Η "Διακήρυξη των Αθηνών", που αποτέλεσε το θέμα της άτυπης συνόδου των υπουργών ναυτιλίας των κρατών μελών της ΕΕ και του ΕΟΧ και πραγματοποιήθηκε στο πλαίσιο της Ελληνικής Προεδρίας στο Συμβούλιο της ΕΕ, στις 7 Μάη 2014, είναι στη κορυφή ατζέντας της Συνόδου Κορυφής της ΕΕ στις 26 - 27 Ιούνη 2014 και έχει στόχο την ενίσχυση της κερδοφορίας των ευρωενωσιακών ναυτιλιακών μονοπωλιακών ομίλων, μέσα από την ένταση της εκμετάλλευσης των ναυτεργατών και γενικότερα της εργατικής τάξης στους συναφείς κλάδους των μεταφορών.

Η "Διακήρυξη των Αθηνών" αποτελεί συνέχεια της λεγόμενης "Διακήρυξης της Λεμεσού" της 4-10-2012 που είχε υιοθετηθεί κατά τη διάρκεια της Κυπριακής προεδρίας.

Η "Διακήρυξη της Λεμεσού" έθετε σαν βασικό στόχο η "Ολοκληρωμένη Θαλάσσια Πολιτική" της ΕΕ - συνέχεια της Κοινής Ναυτιλιακής Πολιτικής - να ενταχθεί και να υπηρετεί πιο αποτελεσματικά την αντιλαϊκή "Στρατηγική ΕΕ 2020", την κερδοφορία του εφοπλιστικού κεφαλαίου, των μονοπωλιακών ομίλων που δραστηριοποιούνται στους σχετικούς κλάδους.

Η "Διακήρυξη των Αθηνών" στοχεύει στην "Ενδιάμεση αναθεώρηση της πολιτικής για τις θαλάσσιες μεταφορές της ΕΕ μέχρι το 2018 και τις προβλέψεις ως το 2020", βαθαίνει ακόμη περισσότερο την αντιλαϊκή ναυτιλιακή πολιτική της ΕΕ και προωθεί με όλα τα μέσα την κερδοφορία των μονοπωλιακών ομίλων του κλάδου. Οι κύριοι άξονες της ενδιάμεσης αναθεώρησης της πολιτικής θαλάσσιων μεταφορών της ΕΕ είναι οι παρακάτω:

- Διασφάλιση της θέσης του εφοπλιστικού κεφαλαίου στην ΕΕ στις παγκόσμιες αγορές στο λυσσαλέο ανταγωνισμό τους με μονοπω-

λιακούς ομίλους άλλων ιμπεριαλιστικών κέντρων και ισχυρών καπιταλιστικών χωρών. Βασικό εργαλείο για την προώθηση των θέσεων του κεφαλαίου είναι η σύναψη από την ΕΕ συμφωνιών "ελεύθερων συναλλαγών" με τρίτες χώρες, που στρώνουν το έδαφος για την ληστρική επέλαση των μονοπωλίων σε νέες αγορές και κερδοφόρες δραστηριότητες.

- Για την εξυπηρέτηση του παραπάνω στόχου η ΕΕ και τα κράτη μέλη της βάζουν σαν **στόχο την διοχέτευση κρατικών ενισχύσεων στους εφοπλιστές**, δηλαδή πακτωλό εκατομμυρίων ευρώ, ζεστό δημόσιο χρήμα από την λεηλασία του λαϊκού εισοδήματος, για να αποφύγουν δήθεν την "αλλαγή σημαίας" και την "μετεγκατάσταση της ναυτιλίας της ΕΕ σε τρίτες χώρες". Ακόμη την κατάργηση κάθε κρατικού ελέγχου και βασικών κανόνων για την προστασία της ανθρώπινης ζωής στη θάλασσα και του περιβάλλοντος, με τις λεγόμενες "Γαλάζιες Ζώνες" και τη δημιουργία "ευρωπαϊκού χώρου θαλάσσιων μεταφορών χωρίς σύνορα", δηλαδή χωρίς ελέγχους τελωνειακούς, διοικητικούς κ.ά., κανόνες και προδιαγραφές ασφαλείας, ώστε "να αποφεύγονται οι περιττές κανονιστικές και διοικητικές επιβαρύνσεις" για την ανεμπόδιστη δράση του κεφαλαίου.

- Δεύτερο πυλώνα στήριξης των μονοπωλίων αποτελεί η πολιτική "Θαλάσσιας Ασφάλειας της ΕΕ". Δηλαδή, ανάπτυξη μεγάλης ναυτικής στρατιωτικής δύναμης της ΕΕ, εξοπλισμένης με όλα τα στρατιωτικά και πολιτικά μέσα για ιμπεριαλιστικούς πολέμους και επεμβάσεις, σε κάθε γωνιά του πλανήτη, για την εκμετάλλευση των πλουτοπαραγωγικών πηγών των χωρών αυτών και των λαών τους, τον έλεγχο των δρόμων μεταφοράς τους (χερσαίων και θαλάσσιων) με τη χρησιμοποίηση κάθε πρόσφορου προσχήματος, από την "τρο-





ΓΙΑΛΕΚΑΡΙ ΙΚΑΡΙΑΣ
Τηλ.: (22750) 71266 - 71188, Fax: (22750) 71267 www.ikarosstar.gr
Κιν.: 6972400711 - 6937564578 e-mail: hotel@ikarosstar.gr

Απολαύστε τις διακοπές σας στο σύγχρονο ξενοδοχείο μας με την καταπληκτική θέα στη θάλασσα. Απόλυτη ησυχία και άψογο σέρβις. Τα δωμάτια διαθέτουν ψυγείο, TV, τηλέφωνο, WI-FI, ανεμιστήρα, σεσουάρ και ατομικό μπαλκόνι.
Το ξενοδοχείο διαθέτει αίθουσα ψυχαγωγίας, μπαρ, πάρκινγκ και πρωινό μπουφέ
Υπεύθυνος: Ζ. ΜΑΛΑΧΙΑΣ - Προσφορά: Εκπτώση 20%, Τιμοκατάλογος 2013 ιστοσελίδος

μοκρατία" μέχρι την θαλάσσια ρύπανση, την "κλιματική αλλαγή" κ.ά.

• **Βασική προϋπόθεση της κερδοφορίας του κεφαλαίου είναι η μείωση στο κατώτερο δυνατό σημείο της τιμής της εργατικής δύναμης.** Γι' αυτό προωθεί την κινητικότητα του εργατικού δυναμικού, διαρκή περιπλάνηση σε αναζήτηση δουλειάς, χωρίς εργασιακά δικαιώματα και Συλλογικές Συμβάσεις Εργασίας και την σύνδεση "εκπαίδευσης και βιομηχανίας" που θα εφοδιάζει το κεφάλαιο με πάμφθην εργατική δύναμη.

• **Ιδιωτικοποίηση των λιμανιών και των λιμενικών υποδομών, για την παράδοσή τους στα μονοπώλια και στήριξη των κερδών τους με κρατικές ενισχύσεις, δωρεάν δημόσιο χρήμα.** Στην κατεύθυνση αυτή θα διοχετευτεί και πακτωλός ευρωενωσιακού χρήματος από τα ταμεία της ΕΕ για την "πολιτική συνοχής", αλλά και οι υποδομές των **Διευρωπαϊκών Δικτύων Μεταφορών** που θα αναπτυχθούν με χρήματα από τον ευρωενωσιακό προϋπολογισμό και το πρόγραμμα **"Συνδέοντας την Ευρώπη"**, καθώς και από τους **εθνικούς προϋπολογισμούς.**

• Παραμένουν και εμπλουτίζονται οι άξονες της **"Διακήρυξης της Λεμεσού"** για την στροφή της ναυπηγικής και μεταποιητικής βιομηχανίας σε τομείς υψηλής και γρήγορης κερδοφορίας για το κεφάλαιο σε προϊόντα και εξοπλισμό καινοτομίας, σκάφη αναψυχής κλπ. Ο εφοδιασμός λιμένων και πλοίων με "εναλλακτικά καύσιμα", όπως το υδροποιημένο φυσικό αέριο (LNG). Η προώθηση της ναυτιλίας μικρών αποστάσεων με την στήριξη του εφοπλιστικού κλάδου που δραστηριοποιείται στους σχετικούς τομείς (ακτοπλοϊκές και ποτάμιες συνδέσεις).

Η **"ενδιάμεση αναθεώρηση της πολιτικής της ΕΕ για τις θαλάσσιες μεταφορές μέχρι το 2018 και οι προοπτικές της για το 2020"** και η **"Διακήρυξη των Αθηνών"** προωθούν ακόμη πιο στοχευμένα τη στήριξη των μονοπωλιακών ομίλων που δραστηριοποιούνται στον τομέα της ναυτιλίας και των συναφών κλάδων. Θα επιδεινώσει ακόμη περισσότερο τη θέση των ναυτεργατών, των εργατών συνολικά που απασχολούνται στους τομείς της ναυτιλίας, των εργαζομένων κατοίκων των νησιών, ιδίως των πιο απόμακρων.

Οι εξελίξεις στη ναυτιλία

Η αναρρίχηση του ελληνόκτητου στόλου στην πρώτη θέση της παγκόσμιας κατάταξης, που εκθρονίζει τον Ιαπωνικό στόλο (όπως προκύπτει από τα στοιχεία του ναυτιλιακού ομίλου "Clarksons Research Ltd" - Απρίλης 2014), αποκαλύπτει ότι **ακόμη και σε περίοδο καπιταλιστικής κρίσης οι Έλληνες εφοπλιστές αποκομίζουν αμύθητα κέρδη, από την ένταση της εκμετάλλευσης των ναυτεργατών, γενικότερα της εργατικής τάξης στη ναυτιλία και στους συναφείς κλάδους.** Μόνο το 1ο τρίμηνο του 2014 οι εφοπλιστές επένδυσαν 6 δισ. δολάρια για νέες παραγγελίες νεότευκτων και για την αγορά πλοίων "δεύτερο χέρι". Σε όλες σχεδόν τις κατηγορίες πλοίων το ελληνικό εφοπλιστικό κεφάλαιο ανταγωνίζεται στον κλάδο των θαλάσσιων μεταφορών το Ιαπωνικό και το Κινέζικο εφοπλιστικό κεφάλαιο.

Οι Έλληνες εφοπλιστές στις αρχές του 2014 κατείχαν 4.894 πλοία, χωρητικότητας 168.922.455 gt ή 291.735.318 dwt. Στη δεύτερη θέση πέρασε η Ιαπωνία με 8.357 πλοία, χωρητικότητας 159.401.728 gt ή 242.640.509 dwt. Ακολουθούν, η Κίνα στην τρίτη θέση με 6.427 πλοία, χωρητικότητας 116.675.336 gt. ή 190.601.765 dwt, η Γερμανία στην τέταρτη θέση με 4.197 πλοία, χωρητικότητας 95.052.148 gt ή 126.355.373 dwt και η Νότια Κορέα στην πέμπτη με 2.651 πλοία, χωρητικότητας 52.870.979 gt. ή 83.534.652 dwt.

Οι 20 μεγαλύτεροι εμπορικοί στόλοι με κριτήριο την εθνικότητα των εφοπλιστών

Α/Α	Χώρα	Αριθμός πλοίων	DWT	GT
1.	Ελλάδα	4.894	291.735.318	168.922.455
2.	Ιαπωνία	8.357	242.640.509	159.401.728
3.	Κίνα	6.427	190.601.765	116.675.336
4.	Γερμανία	4.197	126.355.373	95.052.148
5.	Νότια Κορέα	2.651	83.534.652	52.870.979
6.	ΗΠΑ	4.900	60.029.569	51.121.849
7.	Νορβηγία	2.787	61.600.086	48.073.649
8.	Σιγκαπούρη	3.673	57.335.355	39.143.770
9.	Ιταλία	1.875	41.887.656	33.695.809
10.	Δανία	1.544	42.439.296	32.054.679
11.	Ταϊβάν	1.096	49.143.677	31.911.327
12.	Χαϊκ Κονγκ	1.131	35.362.841	22.117.114
13.	Ηνωμένο Βασίλειο	1.282	25.003.441	19.403.180
14.	Καναδάς	1.028	25.390.410	18.376.466
15.	Τουρκία	2.202	29.248.550	18.212.681
16.	Ρωσία	2.854	23.621.608	16.364.926
17.	Ινδία	1.610	24.644.574	14.584.209
18.	Ινδονησία	6.803	16.959.173	12.508.640
19.	Ολλανδία	1.791	16.482.850	11.774.032
20.	Μαλαισία	1.670	16.882.817	11.572.398
	ΣΥΝΟΛΟ	62.952	1.460.899.520	973.837.375

Πηγή: Clarksons. Research Ltd 2014

Σύμφωνα με τα στοιχεία της εισήγησης που παρουσίασε ο πρόεδρος της Ένωσης Ελλήνων Εφοπλιστών στην Ετήσια Τακτική Γενική Συνέλευση των μελών της (5.2.2014), στο τέλος του 2013 οι Έλληνες εφοπλιστές κατείχαν το **16,25%** του παγκόσμιου στόλου και το **46,7%** του κοινοτικού, σε ποσοστό χωρητικότητας dwt, ενώ ελέγχουν το **23,5%** του παγκόσμιου στόλου δεξαμενοπλοίων και το **18,5%** του παγκόσμιου στόλου των φορτηγών χύδην φορτίων.

Η μελέτη του ινστιτούτου "OXFORD ECONOMICS" σχετικά με την **οικονομική αξία της ναυτιλιακής βιομηχανίας της ΕΕ** (Μάρτης 2014), που έγινε για την Ένωση Εφοπλιστών της Ευρωπαϊκής Κοινότητας (ECSA), μεταξύ των άλλων τονίζει τα εξής: Το ελληνικό εφοπλιστικό κεφάλαιο ελέγχει το μεγαλύτερο στόλο στο εσωτερικό της Ευρώπης, που ισοδυναμεί με το 36% της χωρητικότητας σε gt, ή 43% σε dwt. Η **Γερμανία** διαθέτει ένα επιπλέον 21% της χωρητικότητας σε gt, ή 19% σε dwt.

Η μελέτη αυτή αναδεικνύει τρία βασικά ζητήματα:

1. Ο κλάδος των θαλάσσιων μεταφορών αποτελεί έναν από τους κλάδους με την μεγαλύτερη ένταση της εκμετάλλευσης της εργατικής δύναμης και συνακόλουθα με την υψηλότερη κερδοφορία για το επενδυμένο κεφάλαιο.

2. Οι ανταγωνισμοί ανάμεσα στους ναυτιλιακούς μονοπωλιακούς ομίλους της ΕΕ και των άλλων ιμπεριαλιστικών κέντρων και των δυναμικά αναπτυσσόμενων καπιταλιστικών δυνάμεων μαίνονται με σφοδρότητα.

3. Η ΕΕ και τα κράτη μέλη της τροφοδοτούν με πακτωλό ευρωενωσιακών και εθνικών ενισχύσεων το εφοπλιστικό κεφάλαιο για τη διατήρηση και στερέωση των θέσεων του στον παγκόσμιο μονοπωλιακό ανταγωνισμό.

Τι δείχνουν τα στοιχεία της μελέτης:

• Ο εμπορικός στόλος της ΕΕ (μαζί με τη Νορβηγία) στις αρχές του 2014, αποτελείται από 23.000 πλοία με χωρητικότητα 660 εκατομμύρια dwt ή 450 εκατ. gt.

• Από το 2005 μέχρι τις αρχές του 2014, ο στόλος της ΕΕ αυξήθηκε κατά περισσότερο από 70% τόσο σε χωρητικότητα σε dwt όσο και

σε gt

• Η αύξηση σε αριθμό πλοίων ήταν 31%, και αντικατοπτρίζει την τάση να επενδύουν οι ναυτιλιακές εταιρείες σε μεγαλύτερα πλοία που αποφέρουν μεγαλύτερης κλίμακας κέρδη.

• Στις αρχές του 2014, η ΕΕ έλεγχε το 39% της παγκόσμιας χωρητικότητας dwt ή το 40% σε gt. Αυτή είναι μια μικρή μείωση από το 41% του 2005 (και στις δύο μονάδες μέτρησης), γεγονός που αντανάκλα την ισχυρή ανταγωνιστική πίεση των ναυτιλιακών μονοπωλιακών ομίλων της ΕΕ από τους αντίστοιχους σε άλλα δυναμικά αναπτυσσόμενα καπιταλιστικά κέντρα, ιδίως εκείνα στην Ασία και στη Μέση Ανατολή.

• Όπως επισημαίνει η μελέτη: "Εκτιμάται συνολικά ότι η ευρωπαϊκή ναυτιλιακή βιομηχανία απασχολούσε άμεσα 590.000 εργαζόμενους το 2012 (...) Από τη συνολική απασχόληση, το 63% των εργαζόμενων απασχολούνται στις μεταφορές εμπορευμάτων, το 27% στη μεταφορά επιβατών και το 9% απασχολούνται στις υπηρεσίες και στην παράκτια στήριξη (...) **Η αύξηση στην απασχόληση ήταν αναλογικά μικρότερη από την αύξηση στη χωρητικότητα (...). Φαίνεται έτσι ότι η παραγωγικότητα αυξήθηκε επίσης στην ίδια περίοδο, ώστε λιγότεροι εργαζόμενοι να χρειάζονται ανά τόνο (tonne) του στόλου (...)** Η ναυτιλία είναι μια βιομηχανία υψηλής παραγωγικότητας: **κάθε εργαζόμενος εκτιμάται ότι παράγει Ευρώ 88.000 του ΑΕΠ, ποσοστό πολύ υψηλότερο από το μέσο όρο της ΕΕ Ευρώ 53.000."**

• Η ΕΕ ελέγχει σήμερα το 60% σε gt των πλοίων μεταφοράς εμπορευματοκιβωτίων στον κόσμο. Το μεγαλύτερο ποσοστό αύξησης μεταξύ 2005 και 2014 καταγράφηκε μεταξύ των παράκτιων πλοίων. Η παγκόσμια παράκτια βιομηχανία αυξήθηκε σε μεγάλο βαθμό αυτή την περίοδο, αλλά το μερίδιο του παγκόσμιου στόλου που ελέγχεται από την ΕΕ αυξήθηκε από το 28% το 2005 στο 37% το 2014 (σε gt). "Αυτός ο τομέας είναι ιδιαίτερα σημαντικός όσον αφορά τον οικονομικό αντίκτυπο, γιατί η εργασία είναι πιο εντατική απ' ό,τι σε άλλους τομείς και πολλές από τις θέσεις εργασίας είναι υψηλών δεξιοτήτων".

• Το εφοπλιστικό κεφάλαιο απολαμβάνει σε ολόκληρη την ΕΕ τεράστιες φοροαπαλλαγές, φοροελαφρύνσεις, προνόμια και σκανδαλώδεις ενισχύσεις από ευρωενωσιακά κονδύλια και τους εθνικούς προϋπολογισμούς, από την λεηλασία του λαϊκού εισοδήματος. Οι κυβερνήσεις του κεφαλαίου στην Ελλάδα αναδείχθηκαν σε πρωταθλήτριες των ενισχύσεων των Ελλήνων εφοπλιστών. Να τι επισημαίνει η μελέτη: "Αναγνωρίζοντας την ανάγκη στήριξης της διεθνούς ανταγωνιστικότητας της ναυτιλιακής βιομηχανίας της ΕΕ ενόψει του έντονου διεθνούς ανταγωνισμού, οι εθνικές κυβερνήσεις έχουν εισαγάγει μία σειρά μέτρων για τη στήριξη της ναυτιλιακής βιομηχανίας, ιδιαίτερα με τη μορφή του φόρου χωρητικότητας και μειώσεων στο φόρο εισοδήματος και στις ασφαλιστικές εισφορές για τους ναυτεργάτες. **Η πρώτη ευρωπαϊκή χώρα που εισήγαγε τον φόρο χωρητικότητας ήταν η Ελλάδα στη δεκαετία του 1950.** Το σημερινό ελληνικό καθεστώς εισήχθη το 1975 και γενικά δεν έχει αλλάξει από τότε. Μια σειρά ευρωπαϊκών χωρών έχουν ακολουθήσει αυτό το παράδειγμα τις δύο τελευταίες δεκαετίες. Τα βήματα που ακολούθησαν οι εθνικές κυβερνήσεις καθοδηγούνται με βάση πολιτικές σε ευρωπαϊκό επίπεδο. Η Ευρωπαϊκή Επιτροπή εισήγαγε τις πρώτες κατευθυντήριες γραμμές κρατικής ενίσχυσης για το ναυτιλιακό τομέα το 1989 σε μία προσπάθεια να ενθαρρύνει τη συνοχή των πολιτικών των κρατών μελών. Ωστόσο, αυτό αποδείχθηκε σχετικά αναποτελεσματικό και οι στόλοι σημαίας πολλών χωρών της ΕΕ συνέχισαν να μειώνονται. Το 1997 εισήχθησαν νέες κατευθυντήριες γραμμές, οι οποίες αναθεωρήθηκαν το 2004 και επιβεβαιώθηκαν το 2013 έπειτα από δημόσια διαβούλευση, ξανά με το στόχο να ενθαρρυνθεί μια πιο εναρμονισμένη προσέγγιση στη στήριξη της ναυτιλιακής βιομηχανίας της ΕΕ μεταξύ των κρατών μελών. Ειδικότερα, οι κατευθυντήριες του 2004 στόχευαν στην αύξηση της διαφάνειας και στη στήριξη των ναυτιλιακών συμφερόντων της ΕΕ, αποσαφηνίζοντας τις μορφές κρατικών ενισχύσεων που μπορούσαν να εισάγουν οι ευρωπαϊκές κυβερνήσεις"

Συνολική απασχόληση στη ναυτιλιακή βιομηχανία της ΕΕ ανά χώρο εργασίας, 2012 (θάλασσα ή στεριά)

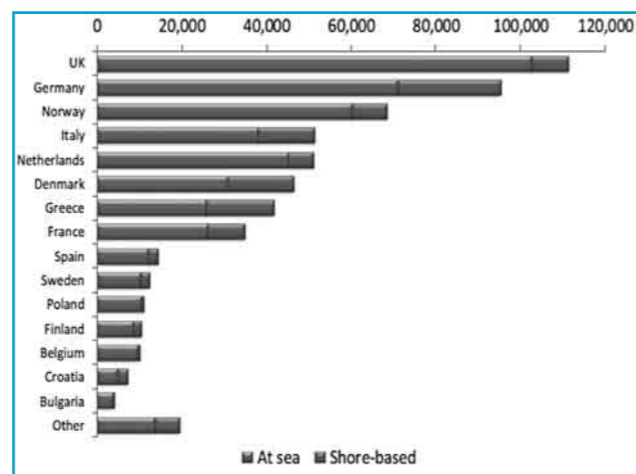

Πηγή: Oxford Economics 2014

Ποσοστό ναυτεργατών που είναι υπήκοοι χωρών της ΕΕ ή του ΕΟΧ

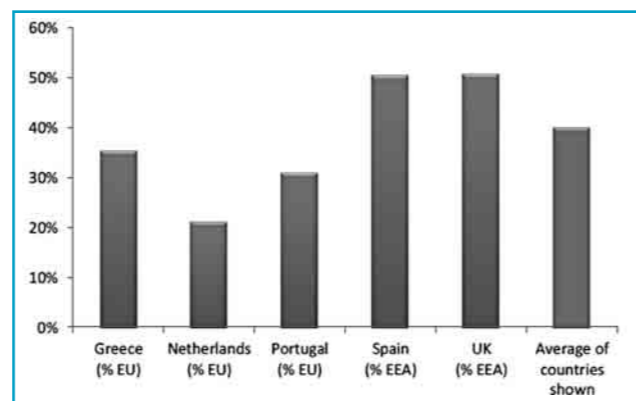

Πηγή: Oxford Economics 2014

Στην Ελλάδα το εφοπλιστικό κεφάλαιο, η ΕΕ και οι διαδοχικές κυβερνήσεις της πλουτοκρατίας ΝΔ και ΠΑΣΟΚ και η σημερινή συγκυβέρνηση ΝΔ-ΠΑΣΟΚ, επιτέθηκαν με αγριότητα ενάντια στους ναυτεργάτες και τα δικαιώματά τους. Η κατάργηση των Συλλογικών Συμβάσεων Εργασίας και η αντικατάστασή τους με επιχειρησιακές, με ελαστικές μορφές απασχόλησης, αποτελεί προτεραιότητα για τους εφοπλιστές, γενικότερα τα μονοπώλια, την ΕΕ και τις κυβερνήσεις σε όλα τα κράτη μέλη της ΕΕ, με δραματικές μειώσεις σε μισθούς, συντάξεις, την υγεία, την πρόνοια και την εκπαίδευση. Πέταξαν κατά χιλιάδες τους ναυτεργάτες

από τα πλοία, αντικαθιστώντας τους με φθηνότερους εργάτες, χωρίς κανένα συγκροτημένο εργασιακό δικαίωμα. Απαξίωσαν σχεδιασμένα τη ναυπηγική βιομηχανία, στέλνοντας χιλιάδες εργαζόμενους στην ανεργία, την υποαπασχόληση και τη φτώχεια. Ενίσχυσαν τους εφοπλιστές με προκλητικά προνόμια και φοροαπαλλαγές, με το σκάνδαλο των επιδοτήσεων για τις "άγονες γραμμές", ενώ οι τιμές των εισιτηρίων εκτινάχτηκαν στα ύψη και η συγκοινωνία των νησιών με την ηπειρωτική Ελλάδα βρίσκεται στο έλεος των εφοπλιστών, που δρομολογούν πλοία αν και όποτε τους συμφέρει.

Οι εφοπλιστές απολαμβάνουν προκλητικές φοροαπαλλαγές, τη στιγμή που η συγκυβέρνηση λεηλατεί ανελέητα το πενιχρό λαϊκό εισόδημα, φορολογεί ακόμη και τους ανέργους. Η συμφωνία συγκυβέρνησης ΝΔ - ΠΑΣΟΚ με τους εφοπλιστές για την "Οικειοθελή Προσφορά της Ναυτιλιακής Κοινότητας" αποτέλεσε χυδαία κοροϊδία του λαού, για να δείξει ότι δήθεν οι εφοπλιστές θα πληρώσουν οικειοθελώς φόρο (!!). Και βέβαια οι εφοπλιστές ούτε αυτά τα ψίχουλα δεν πλήρωσαν. Είναι χαρακτηριστική και αποκαλυπτική η άρνηση του υπουργού Ναυτιλίας και Αιγαίου να απαντήσει σε ερώτηση βουλευτών του ΚΚΕ πόσα χρήματα πλήρωσαν οι εφοπλιστές και πόσα χρωστάνε σε φόρους και σε ασφαλιστικές εισφορές στο ΝΑΤ, γιατί θα αναγκαζόταν να αποκαλύψει ότι ενώ το εφοπλιστικό κεφάλαιο δεν πλήρωσε ούτε ένα ευρώ από την κοροϊδία της "οικειοθελούς προσφοράς", χρωστάει δισεκατομμύρια από φόρους και για τη χρεοκοπία του ΝΑΤ. Ενώ είναι τεράστιες οι ελλείψεις σε καθηγητές και σε τεχνικές υποδομές για τα εργαστήρια, σταμάτησε η σίτιση των σπουδαστών στις Ακαδημίες Εμπορικού Ναυτικού (ΑΕΝ) και χιλιάδες μετά από μακροχρόνια ανεργία αναγκάζονται να εγκαταλείψουν τις ναυτικές σχολές, "τα αναγνωρισμένα επαγγελματικά σωματεία των πλοιοκτητών σύμφωνα με το άρθρο 3 του ΝΔ 99/73(ΚΑ 3395) θα πάρουν από τον προϋπολογισμό του Κεφαλαίου Ναυτικής Εκπαίδευσης (ΚΝΕ) του 2014 1.400.000 ευρώ!

Οι ναυτεργάτες, γενικότερα η εργατική τάξη και τα λαϊκά στρώματα έχουν πλούσια εμπειρία από τα κόμματα του κεφαλαίου και του ευρωμονόδρομου. Η ΕΕ είναι εχθρός των λαών. Η συγκυβέρνηση ΝΔ - ΠΑΣΟΚ/ΕΛΙΑ, μαζί με

τα άλλα κόμματα του κεφαλαίου και του ευρωμονόδρομου ΣΥΡΙΖΑ, ΑΝΕΛ, ΔΗΜΑΡ, "Ποτάμι" προωθούν την ελεύθερη κίνηση, την ανταγωνιστικότητα και την κερδοφορία του κεφαλαίου κι αυτό που είναι η βάση της "Κοινής Ναυτιλιακής Πολιτικής της ΕΕ", εκφράζεται στην απελευθέρωση της ακτοπλοΐας, στη μείωση των οργανικών συνθέσεων, στην κατάργηση των Συλλογικών Συμβάσεων, στο μαρasmus των ναυπηγείων και την ιδιωτικοποίηση των λιμανιών, στην επιβολή των πιο αντεργατικών μέτρων. Λύση προς όφελός του λαού κάτω από τα δεσμά της εξουσίας των μονοπωλίων και της ΕΕ δεν θα υπάρξει.

Ο εργαζόμενος λαός έχει καθήκον να τιμωρήσει την αντιλαϊκή πολιτική της συγκυβέρνησης του κεφαλαίου και τα κόμματα της, ΝΔ και ΠΑΣΟΚ/ΕΛΙΑ. Καμία εμπιστοσύνη στον ΣΥΡΙΖΑ που σπέρνει αυταπάτες και υπόσχεται στο λαό ότι θα ακολουθήσει δήθεν φιλολαϊκή πολιτική ενώ οι εφοπλιστές θα διατηρούν και θα αυξάνουν τα κέρδη τους. Να τιμωρήσει σκληρά και να απομονώσει τη ναζιστική - φασιστική εγκληματική οργάνωση τη "Χρυσή Αυγή"

Η διαχείριση του καπιταλισμού έχει δοκιμαστεί σε κάθε μορφή της και φέρνει το στίγμα της εκμετάλλευσης, ιμπεριαλιστικές επεμβάσεις και πολέμους - με χαρακτηριστική περίπτωση τις εξελίξεις στην Ουκρανία - με οδυνηρές συνέπειες για το λαό.

Η πολιτική πρόταση του ΚΚΕ, αποτελεί ισχυρό όπλο στα χέρια των ναυτεργατών, γενικότερα στην εργατική τάξη, γιατί έχει την ικανοποίηση των λαϊκών αναγκών, των αναγκών των ναυτεργατών, των εργαζομένων στις μεταφορές, στα λιμάνια, στα ναυπηγεία και όχι τα κέρδη των μονοπωλίων

Σύγχρονη απάντηση, σύγχρονη λύση είναι η διεκδίκηση, η κατάκτηση της Εργατικής, Λαϊκής Εξουσίας.

Μόνο σε αυτή τη βάση, που τα μέσα παραγωγής, τα οικονομικά εργαλεία θα κοινωνικοποιηθούν, θα περάσουν στα χέρια του λαού, μπορεί να σχεδιαστεί κεντρικά η οικονομία, η ναυτιλία, τα ναυπηγεία και τα λιμάνια, να αποδεσμευτεί η χώρα από την ΕΕ και κάθε άλλο ιμπεριαλιστικό οργανισμό, για να αξιοποιηθούν οι παραγωγικές δυνατότητες και να οικοδομηθούν αμοιβαία επωφελείς σχέσεις με άλλα κράτη και λαούς.

ΠΑΝΕΛΛΑΔΙΚΟ ΣΥΛΛΑΛΗΤΗΡΙΟ ΓΙΑ ΤΟ ΑΣΦΑΛΙΣΤΙΚΟ

ΜΠΟΡΟΥΜΕ ΝΑ ΤΟΥΣ ΣΤΑΜΑΤΗΣΟΥΜΕ

Διαίτερα μαζικό και μαχητικό ήταν το Πανελλαδικό Συλλαλητήριο που πραγματοποιήθηκε στην Αθήνα, την Πέμπτη 19 Ιούνη, για το Ασφαλιστικό με πρωτοβουλία των συνεργαζόμενων συνταξιοδικών οργανώσεων και τη συμμετοχή εργατικών συνδικάτων και άλλων μαζικών φορέων του λαϊκού κινήματος, που ανταποκρίθηκαν στο κάλεσμα του ΠΑΜΕ, της ΠΑΣΕΒΕ, της ΟΓΕ και του ΜΑΣ.

Αισθητή ήταν η παρουσία της ΠΕΣ-ΝΑΤ, των ταξικών σωματείων ΠΕΜΕΝ, ΣΤΕΦΕΝΣΩΝ, ΠΕΕΜΑΓΕΝ, ΠΕΠΡΝ και της Επιτροπής Ανέργων Ναυτεργατών, που για την προετοιμασία της συμμετοχής τους είχαν πραγματοποιήσει σύσκεψη την Πέμπτη 12 Ιούνη.

Η κεντρική συγκέντρωση έγινε στα Προπύλαια, όπου στις 6 μ.μ. κατέφθασαν οι προσυγκεντρώσεις από διάφορα σημεία της Αθήνας με συνθήματα και πανό για την αποκατάσταση των συντάξεων, την κατάργηση των αντισυμβαλλοτικών νόμων, την ιατροφαρμακευτική περίθαλψη των ανασφάλιστων ανέργων και απόρων. Οι συνταξιούχοι από την επαρχία, που κατέφθασαν με δεκάδες λεωφορεία και με πλοία από 40 πόλεις, ενώθηκαν με τις χιλιάδες των συνταξιούχων, εργαζόμενων και νέων της Αττικής σε μια από τις μεγαλύτερες κινητοποιήσεις του τελευταίου διαστήματος, τριπλάσια σε μέγεθος από την αντίστοιχη περσινή κινητοποίηση στις 19 Απρίλη 2013.

Μιλώντας στο συλλαλητήριο ο Κίμ Μπόιξ, ΓΓ της Διεθνούς Ένωσης Συνδικάτων Συνταξιούχων, που ανήκει στην Παγκόσμια Συνδικαλιστική Ομοσπονδία (ΠΣΟ), μεταξύ άλλων σημείωσε: "Το δικαίωμα στις δημόσιες συντάξεις το έχουμε πετύχει μετά από δεκαετίες σκληρών, ταξικών, συνδικαλιστικών αγώνων και τώρα θέλουν να το αναστεί-

λουν, ώστε να περάσουμε στις ιδιωτικές συντάξεις".

"Νέο ξεκίνημα των αγώνων εργαζομένων, νεολαίας, γυναικών και συνταξιούχων, καθώς το ασφαλιστικό μας αφορά όλους", χαρακτήρισε το συλλαλητήριο, ο Γ. Τόλης, πρόεδρος της ομοσπονδίας Τύπου - Χάρτου. Επίσης μίλησε ο Π. Γαλανόπουλος, πρόεδρος της Ομοσπονδίας Βιοτεχνικών Σωματείων Αθήνας (ΟΒΣΑ).

"Τους συνταξιούχους με το δυναμικό παρόν τους", χαιρέτισε ο Π. Τάσης, πρόεδρος των συνταξιούχων του ΟΑΕΕ. "Όλοι μαζί να αγωνιστούμε όχι μόνο για εμάς, αλλά και για τα εγγόνια μας", σημείωσε χαιρετίζοντας στο συλλαλητήριο ο Π. Βαβουγιός, εκ μέρους των συνταξιούχων του Δημοσίου. Χαιρετισμό στο συλλαλητήριο απηύθυνε η Ευ. Αλεξάκη από τις καθαρίστριες του υπουργείου Οικονομικών, η οποία αναφέρθηκε στη σημασία και την αξία της αλληλεγγύης, στον πολύμηνο αγώνα τους για το δικαίωμα στην δουλειά. Επίσης, χαιρετισμό απηύθυνε ο Σ. Θεωδωρής από την Πανελλήνια Ένωση Αποστράτων Πυροσβεστικού Σώματος.

Κεντρικός ομιλητής ήταν ο Δήμος Κουμπούρης, πρόεδρος της Ομοσπονδίας Συνταξιούχων ΙΚΑ και της Διεθνούς Ένωσης Συνδικάτων Συνταξιούχων.

Στη συνέχεια πραγματοποιήθηκε πορεία, η οποία κατέληξε στη Βουλή, όπου πλημύρισε το Σύνταγμα και αντιπροσωπεία επέδωσε το ψήφισμα με τα αιτήματα του συλλαλητηρίου σε όλα τα κοινοβουλευτικά κόμματα πλην της ναζιστικής φασιστικής εγκληματικής Χρυσής Αυγής.

Μιλώντας στους συγκεντρωμένους έξω από τη Βουλή, εκ μέρους της Συντονιστικής Επιτροπής Αγώνα (ΣΕΑ) των Συνεργαζόμενων Συνταξιοδικών Οργανώσεων, ο Δήμος Κουμπούρης ανακοίνωσε

ότι η συνάντηση με τον πρωθυπουργό - λόγω της απασχόλησής του με την επίσημη επίσκεψη του πρωθυπουργού της Κίνας - θα πραγματοποιηθεί τις επόμενες μέρες, όπου θα του θέσουν τα αιτήματα που αφορούν καμιά περικοπή στις συντάξεις, να παρθούν πίσω όλα τα αντισυμβαλλοτικά μέτρα, που έχουν αφαιρέσει όλα τα δικαιώματα και τόνισε:

"Το οργανωμένο εργατικό - λαϊκό κίνημα πιστεύει στη δύναμή του, όπως δείχνει και η σημερινή κινητοποίηση. Συνεχίζουμε, οργανώνουμε, ενισχύουμε αποφασιστικά τον αγώνα κατά της αντιλαϊκής πολιτικής. Δεν σταματάμε - Προχωράμε".

Στο συλλαλητήριο παραβρέθηκε και πολυμελής αντιπροσωπεία της ΚΕ του ΚΚΕ με επικεφαλής τον ΓΓ Δημήτρη Κουτσούμπα, ο οποίος μεταξύ άλλων δήλωσε:

"Ο αγώνας των συνταξιούχων είναι αγώνας όλων μας. Αποτελεί casus belli (αίτια πολέμου) η οποιαδήποτε κυβερνητική ενέργεια από εδώ και

πέρα, που πλήττει ασφαλιστικά και συνταξιοδοτικά δικαιώματα των εργαζομένων. Φτάνει πια, δεν πάει άλλο, αρκετά έχουν κλέψει."

Η ειδησεογραφία των τελευταίων ημερών δείχνει ότι η κυβέρνηση "κόβει νέο κουστούμι" για το Ασφαλιστικό, ετοιμάζει νέο "γιουρούσι" στις συντάξεις και τις παροχές των Ταμείων.

Παρ' όλα αυτά η μεγάλη παλλαϊκή πανελλαδική κινητοποίηση για τα ασφαλιστικά και συνταξιοδοτικά δικαιώματα των εργαζομένων "δεν πέρασε ούτε στα ψιλά" της συντριπτικής πλειοψηφίας των κεντρικών δελτίων ειδήσεων των καναλιών και των φύλλων των εφημερίδων της επόμενης μέρας, αποδεικνύοντας για άλλη μια φορά ότι η αντιλαϊκή πολιτική που εξαφανίζει και τις πενιχρές συντάξεις των απόμαχων της δουλειάς, πάει χέρι-χέρι με την "εξαφάνιση" των λαϊκών αγώνων και διεκδικήσεων, από τα ΜΜΕ που την στηρίζουν...



ΓΕΝΙΚΗ ΚΑΤΑΚΡΑΥΓΗ ενάντια στην καταστροφή χημικών όπλων στη Μεσόγειο

Παρά τη γενική κατακραυγή και τις έντονες αντιδράσεις και καταγγελίες από τοπικές κοινωνικές και μαζικούς φορείς, ξεκίνησε η επιχείρηση καταστροφής χημικών όπλων της Συρίας στα διεθνή ύδατα ΝΔ της Κρήτης, με τη μεταφόρτωση στις 3 Ιούνη 570 τόνων υγροποιημένων τοξικών αερίων στο αμερικανικό πλοίο "CAPE RAY".

Η επιχείρηση, που η ολοκλήρωσή της θα διαρκέσει αρκετές εβδομάδες, διεξάγεται με τη μέθοδο της υδρόλυσης και εφαρμόζεται για πρώτη φορά εν πλω εκθέτοντας σε υψηλό κίνδυνο τη δημόσια Υγεία και το περιβάλλον.

Τα απόβλητα που θα προκύψουν από αυτή τη φάση δεν θα είναι αδρανή αλλά επικίνδυνα, ενώ μπορεί να φτάσουν σε όγκο από 5 έως 14 φορές πολλαπλάσιο των αρχικών, με τον κίνδυνο ενός ατυχήματος κατά τη διάρκεια της μεταφοράς ή της διαδικασίας υδρόλυσης εν πλω να είναι πιθανός.

Σύμφωνα με στοιχεία του Ευρωπαϊκού Συμβουλίου Ασφάλειας Μεταφορών (2001), τα θαλάσσια ατυχήματα στην Ευρώπη ήταν υπεύθυνα για 140 θανάτους το χρόνο και ζημιές 1,5

δισ. ευρώ.

Ο Οργανισμός Ασφάλειας Χημικών Όπλων δηλώνει ότι δεν φέρει καμία ευθύνη σε περίπτωση ατυχήματος και ότι η ευθύνη ανήκει αποκλειστικά στις ΗΠΑ!

Τις βαριές ευθύνες που φέρει η συγκυβέρνηση ΝΔ - ΠΑΣΟΚ εξέφρασαν το ΠΑΜΕ, η ΕΕΔΥΕ, το ΚΚΕ με παρεμβάσεις στη Βουλή και την Ευρωβουλή και άλλα κομμουνιστικά κόμματα της περιοχής, που τονίζουν:

"Οι ΗΠΑ και η ΕΕ, αφού με την επέμβασή τους τροφοδότησαν το συνεχιζόμενο αιματοκύλισμα του λαού της Συρίας, βάζουν τώρα σε κίνδυνο την υγεία και τη ζωή εκατομμυρίων ανθρώπων σε ολόκληρη τη Μεσόγειο,

ιδιαίτερα στις παραθαλάσσιες περιοχές της".

Το σχέδιο φέρεται να πριμοδοτείται από τεράστια επιχειρηματικά συμφέροντα, που κάνουν ένα πείραμα στη Μεσόγειο, για να βρουν λύσεις για την αύξηση της κερδοφορίας τους.

Για ακόμη μία φορά αποδεικνύεται ότι η ΕΕ και οι ΗΠΑ είναι εχθροί των λαών, υπηρετούν τα συμφέροντα των μονοπωλίων σε βάρος της ζωής των λαών.



Ψυχοθεραπεία εφήβων και ενήλικων, συμβουλευτική, προσωπική ανάπτυξη - αυτογνωσία. Συμβουλευτική γονέων. Αντιμετώπιση άγχους, φοβιών, έμμονων ιδεών, διαταραχών διάθεσης, κατάθλιψη, μελαγχολία, διαχείριση κρίσεων, πένθους - απώλειας, αντιμετώπιση διαταραχών πρόσληψης της τροφής - παχυσαρκίας, προβλήματα σχέσεων, επαγγελματικές δυσκολίες, διαχείριση θυμού, ενίσχυση αυτοεκτίμησης, διεκδικητικότητα, κοινωνικών δεξιοτήτων

ΟΔΟΙΠΟΡΙΚΟ στα ΕΡΕΙΠΙΑ του ΔΗΜΟΣΙΟΥ ΣΥΣΤΗΜΑΤΟΣ ΥΓΕΙΑΣ

Οι ανατροπές στην δημόσια Υγεία αποτελούν προϋποθέσεις για την καπιταλιστική ανάπτυξη, όπου οι ανάγκες του συνταξιούχου, του εργαζόμενου, του νέου, του αυτοαπασχολούμενου, του ανέργου, του αγρότη και των οικογενειών τους δεν έχουν καμιά θέση.

Οι τιμές των φαρμάκων μειώνονται ... οι πληρωμές των ασθενών Αυξάνονται !

Ως και απαγορευτική για την ιατροφαρμακευτική περίθαλψη είναι πια η συμμετοχή των ασθενών στην αγορά φαρμάκων, μετά τις τελευταίες ρυθμίσεις στις τιμές (14.3.2014) και την επιβολή του 1 ευρώ ανά συνταγή απ' τις αρχές του χρόνου. Το αντιφατικό αυτό αποτέλεσμα προέκυψε επειδή η μείωση κατά 4,7% των **Λιανικών Τιμών (ΛΤ)** συνοδεύτηκε με την κατακόρυφη μείωση της **Ασφαλιστικής Τιμής (ΑΤ)**, με αποτέλεσμα οι άρρωστοι να πληρώνουν μεγάλες διαφορές.

Παράδειγμα:

- Ασθενής παίρνει φάρμακα που η συνολική λιανική τιμή τους ήταν 36,80 ευρώ και σήμερα είναι 28,40 ευρώ.
 - Πριν, ο ασθενής πλήρωνε συμμετοχή 11,50 ευρώ και σήμερα πληρώνει 17 ευρώ.
 - Πριν, το ασφαλιστικό ταμείο πλήρωνε 25,30 ευρώ και σήμερα πληρώνει 10,40 ευρώ.
- Έτσι, λοιπόν, η μηδενική συμμετοχή στη θεραπεία για τους χρονίως πάσχοντες -όπως οι καρκινοπαθείς- αποδεικνύεται παραμύθι. Ενώ στα λόγια είναι απαλλαγμένοι από συμμετοχή για σκευάσματα και αγωγή που αφορά καθεαυτή τη νόσο τους, στην πράξη, όταν έρθει η ώρα του ταμείου, πληρώνουν αδρά, προκειμένου να κάνουν την απαραίτητη για τη ζωή τους θεραπεία. Να θυμίσουμε πως έχει προηγηθεί η επιβολή συμμετοχής 25% στους χρονίως πάσχοντες σε όλα τα φάρμακα, εκτός από αυτά που αφορούν τη βασική νόσο.

Πήγε για φάρμακα και τον ρώτησαν "τι ψηφίζει"!

Σύμφωνα με επώνυμη καταγγελία ανασφάλιστου (Ριζοσπάστης 2/5), που πήγε για φάρμακα στη ΜΚΟ "Κλίμακα", τον ρώτησαν - ανάμεσα σε άλλα - "τι κόμμα ψηφίζει" και αν "πηγαίνει σε συγκεντρώσεις"! Παρά την επισήμανση πως δεν είναι υποχρε-

ωμένος να απαντήσει, προκύπτει το εύλογο ερώτημα:

Τι "ενδιαφέρον" μπορεί να έχουν για μια ΜΚΟ, που συνεργάζεται στενά με τον Δήμο Αθηναίων, τα πολιτικά πιστεύω, η κοινωνική, συνδικαλιστική δράση ενός ανασφάλιστου που απευθύνεται εκεί για φάρμακα, βοήθεια, τρόφιμα;

Περικοπές 480 εκατ. ευρώ για το 2014 στην ιατροφαρμακευτική περίθαλψη

Σύμφωνα με το νέο Μεσοπρόθεσμο, Ν.4263/2014, οι περικοπές στη φαρμακευτική περίθαλψη το 2014 θα φτάσουν τα 410 εκατ. ευρώ, στα οποία προσθέτει άλλα 70 εκατ. ευρώ από τις πληρωμές των ασθενών ανά συντα-

γή με 3 τουλάχιστον φάρμακα.

Ακόμη, για την περίοδο 2013 - 2014 προβλέπονται περικοπές 85 εκ. ευρώ στις λειτουργικές δαπάνες των νοσοκομείων και 112 εκ. από την εφαρμογή του υγειονομικού χάρτη. Συνολικά, οι περικοπές στην περίοδο 2013 - 2018 θα φτάσουν το 1,068 δισ. ευρώ.

Το χαράτσιμα ξεκινάει από τα τηλεφωνικά ραντεβού. Με την επαναλειτουργία, από 23/4, του συστήματος των τηλεφωνικών ραντεβού μέσω των πενταψήφιων αριθμών στις μονάδες Υγείας, που έχουν ενταχθεί στο ΠΕΔΥ δυο μήνες μετά το λουκέτο που μπήκε στον ΕΟΠΥΥ στις 18/2/2014.

Ακολουθεί το πεντάευρω ανά εξέταση, που σύμφωνα με τη δήλωση του υπουργού Υγείας από την 1/1/2015 επίκειται η επιβολή του και στις μονάδες του ΠΕΔΥ (πρώην ΕΟΠΥΥ), όπως ισχύει στα εξωτερικά ιατρεία και τα Κέντρα Υγείας.

Σε όλες τις μονάδες του ΠΕΔΥ υπάρχουν μεγάλες ελλείψεις σε γιατρούς, καθώς πολλοί δεν υπέβαλαν αιτήσεις επανένταξης στο σύστημα ή εκκρεμούν ασφαλιστικά μέτρα που έχουν κάνει γιατροί που έχουν ενταχθεί ή έχουν εκδοθεί προσωρινές διαταγές για διατήρηση των προηγούμενων εργασιακών σχέσεών τους.





ΕΥΤΥΧΙΑ Γ. ΜΑΜΑ
ΨΥΧΟΛΟΓΟΣ MSc
ΓΝΩΣΙΑΚΗ - ΣΥΜΠΕΡΙΦΟΡΙΣΤΙΚΗ ΨΥΧΟΘΕΡΑΠΕΙΑ

ΙΕΡΑ ΟΔΟΣ 2538 & ΘΗΒΩΝ
Τ.Κ. 122 41, ΑΙΓΑΛΕΩ
(ΕΙΣΟΔΟΣ ΑΠΟ ΠΛ. ΕΛΕΥΘΕΡΙΑΣ 1)
ΠΛΗΘΙΟΝ ΣΤ. ΜΕΤΡΟ ΑΙΓΑΛΕΩ

ΤΗΛ. 210 5316906
ΚΙΝ. 697 0021313
E-mail: efm@hotmail.com

➔ Για την αντιμετώπιση της υποστελέχωσης των δομών του ΠΕΔΥ η κυβέρνηση και ο Οργανισμός έδωσαν παράταση μέχρι 30/6 στις συμβάσεις των γιατρών και αύξησαν σε 300 τις επισκέψεις το μήνα αντί για να 200, όπως είχε ανακοινωθεί αρχικά.

Το πλαφόν θα φέρει αύξηση των πληρωμών από ασθενείς

Σε αύξηση των βάρβαρων πληρωμών στα φάρμακα και στην Πρωτοβάθμια Φροντίδα Υγείας (ΠΦΥ) θα οδηγήσει και η τροπολογία για πλαφόν στη συνταγογράφηση φαρμάκων, διαγνωστικών και παρακλινικών εξετάσεων, που ψηφίστηκε 7/5 κατά πλειοψηφία στη Βουλή.

Το πλαφόν στις εξετάσεις, σε συνδυασμό με την υποτυπώδη λειτουργία των πρώην μονάδων του Ε-ΟΠΥΥ, οι οποίες έχουν ενταχθεί στο Πρωτοβάθμιο Εθνικό Δίκτυο Υγείας (ΠΕΔΥ), δημιουργεί προϋποθέσεις ώστε περισσότεροι άρρωστοι, είτε να πληρώνουν απ' την τσέπη τους 15% στον ιδιωτικό τομέα, ή να μπουκνουν σε ουρές 5-8 μηνών στα δημόσια νοσοκομεία για τις εξετάσεις. Σε ό,τι αφορά τα φάρμακα, οι ασθενείς θα πρέπει να επιδίδονται σε "σαφάρι" για να βρουν γιατρό που δεν έχει καλύψει το πλαφόν.

Το πλαφόν στις συνταγογραφήσεις φαρμάκων ανέστειλε προσωρινά η Ολομέλεια του Ανωτάτου Ακυρωτικού Δικαστηρίου, κάνοντας δεκτή σχετική αίτηση του Ιατρικού Συλλόγου Αθηνών. Να σημειωθεί ότι η αναστολή ισχύει μέχρι να εκδοθεί οριστική απόφαση από την Ολομέλεια του ΣτΕ επί της κυρίας προσφυγής που έχει καταθέσει ο ΙΣΑ.

Εισβολή των ασφαλιστικών εταιρειών στα δημόσια νοσοκομεία

Την εισβολή των ασφαλιστικών εταιρειών στα δημόσια νοσοκομεία, για τη διεξαγωγή χειρουργικών

επεμβάσεων με την ταυτόχρονη εκχώρηση της κατ'οίκον νοσηλείας στην επιχειρηματική δραστηριότητα από διάφορους φορείς, θεσμοθετεί το υπουργείο Υγείας με διατάξεις σε πολυνομοσχέδιο, που κατέθεσε 3/6 στη Βουλή, σαν συνέχεια των νόμων 2889/2001 και 3868/2010 με τους οποίους έχει θεσπισθεί η λειτουργία των απογευματινών ιδιωτικών ιατρείων και η διενέργεια διαγνωστικών, θεραπευτικών και επεμβατικών πράξεων.

Με άλλη διάταξη, εκχωρείται η κατ'οίκον νοσηλεία στην επιχειρηματική δραστηριότητα από διάφορους φορείς. Τα Κέντρα Οικογενειακού Προγραμματισμού (ΚΟΠ), που παρείχαν υπηρεσίες κατ'οίκον νοσηλείας, είχαν συσταθεί ως μονάδες σε πανεπιστημιακές κλινικές, νοσηλευτικά ιδρύματα του ΕΣΥ ή του πρώην ΠΙΚΠΑ. Με τη νέα ρύθμιση, αυτή η δυνατότητα επεκτείνεται στο Πρωτοβάθμιο Εθνικό Δίκτυο Υγείας και στους Οργανισμούς Τοπικής Αυτοδιοίκησης Α' Βαθμού.

Η Στρατηγική "Ευρώπη 2020"

Περικοπές, ιδιωτικοποιήσεις δημόσιων μονάδων Υγείας και λειτουργία του δημόσιου τομέα με ιδιωτικοοικονομικά κριτήρια, γίνονται σε όλες τις καπιταλιστικές χώρες, ανεξάρτητα από τον τρόπο και την έκταση εφαρμογής και ξεπερνούν κατά πολύ το "μνημόνιο", τη διαχείριση μιας κυβέρνησης, το νόμισμα μιας χώρας. Στη **Στρατηγική "Ευρώπη 2020"** ξεκαθαρίζεται ότι η μεγάλη πρόκληση για τις κυβερνήσεις των χωρών της ΕΕ είναι πώς με όλο και λιγότερη κρατική χρηματοδότηση στην Υγεία, τα συστήματα Υγείας θα είναι "βιώσιμα".

Αυτά είναι για τους ασθενείς τα αποτελέσματα της πολιτικής και των μέτρων της κυβέρνησης και της ΕΕ για την Υγεία, τα οποία αποτελούν μέρος των συνολικών μέτρων μείωσης του "μη μισθολογικού κόστους", για να συμπιεστεί περισσότερο η τιμή της εργατικής δύναμης.

Φωτεινή Αθανάσιου Σταματοπούλου
Παιδοψυχίατρος

Τηλ.: 6974 373 749
e-mail: lumino13@gmail.com

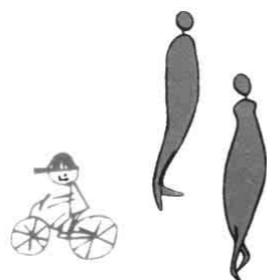

ΚΕΣΕΝ

Πρόσθετα προβλήματα σε βάρος των μετεκπαιδευομένων

"Χέρι" στο επίδομα των σπουδών των ναυτεργατών που φοιτούν στο ΚΕΣΕΝ βάζει η κυβέρνηση, ενώ μειώνει παραπέρα και το ήδη περιορισμένο όριο των απουσιών. Με Υπουργική Απόφαση, που δημοσιεύτηκε στην Εφημερίδα της Κυβέρνησης (ΦΕΚ τεύχος Β' 1663/24-6-2014), προβλέπεται ότι:

"Σπουδαστής που κατά τη διάρκεια φοίτησης απουσίασε περισσότερο του 10% των συνολικών ωρών διδασκαλίας του κύκλου που φοιτά, δεν δικαιούται επιδότησης. Το ποσοστό αυτό μπορεί να ανέλθει σε 20% σε περίπτωση αποδεδειγμένης νοσηλείας σε δημόσιο νοσοκομείο".

Επίσης, "σπουδαστής που κατά τη διάρκεια φοίτησης ή επαναφοίτησης απουσίασε περισσότερο από το 15% των ωρών διδασκαλίας που προβλέπονται για κάθε μάθημα, δεν έχει δικαίωμα να λάβει μέρος στις εξετάσεις του μαθήματος αυτού και υποχρεούται να παρακολουθήσει και πάλι τη διδασκαλία του".

Η πρώτη απόπειρα να έρθει αυτή η Υπουργική Απόφαση εκδηλώθηκε τον περασμένο Μάη, με στόχο να τιμωρηθούν με στέρηση του επιδόματος οι ναυτεργάτες και συγκεκριμένα οι μηχανικοί, που με απόφαση του συντονιστικού τους συμμετείχαν σε α-

περγιακές κινητοποιήσεις των ναυτεργατικών σωματείων.

Η αντίδραση των ναυτεργατών ήταν άμεση. Ωστόσο, η κυβέρνηση επανέρχεται και παίρνει τα μέτρα της για τους νέους κύκλους που αρχίζουν το Σεπτέμβρη. Να σημειωθεί ότι αρχικά στον Κανονισμό των ΚΕΣΕΝ (ΦΕΚ τεύχος Β' 1071/14-10-98) το όριο των απουσιών προσδιοριζόταν στο ένα πέμπτο (1/5) των ωρών διδασκαλίας. Δηλαδή, οι απουσίες ανέρχονταν στο 20% των ωρών διδασκαλίας και πλέον μειώνεται το όριο στο 15%.

Σε ότι αφορά το επίδομα, που πάει να στερήσει από τους σπουδαστές η κυβέρνηση, ανέρχεται σε λιγότερο από 300 ευρώ το μήνα. Για την ακρίβεια, το επίδομα αφορά ολόκληρο τον κύκλο μαθημάτων και ανέρχεται συνολικά στα 600 ευρώ. Η διάρκεια του κύκλου είναι από 2 ως 3 μήνες.

Την έντονη αντίθεσή τους για το νέο αντιναυτεργατικό αυτό μέτρο εκφράζει η διοίκηση της ΠΕΜΕΝ και καλεί τους σπουδαστές του ΚΕΣΕΝ σε αγωνιστική ετοιμότητα για κινητοποιήσεις που πρέπει να συνεχισθούν θα συνεχισθούν με διάφορες μορφές αγώνα για μην προχωρήσει στην εφαρμογή του μέτρου.

ΣΥΝΤΟΝΙΣΤΙΚΗ ΕΠΙΤΡΟΠΗ ΚΕΣΕΝ/ΜΗΧΑΝΙΚΩΝ

Προς

- Υπουργό Ναυτιλίας & Αιγαίου κ.Βαρβιτσιώτη
- Γενικό Γραμματέα ΥΝΑ κ.Μπούσιο
- ΥΝΑ/Διεύθυνση Εκπαίδευσης Ναυτικών
- ΚΕΣΕΝ/Διοίκηση
- ΚΕΣΕΝ/Διεύθυνση ΚΕΣΕΝ/Μηχανικών
- Μ.Μ.Ε.

ΔΕΛΤΙΟ ΤΥΠΟΥ

13 Μάη 2014

Το Υπουργείο Ναυτιλίας και η Διεύθυνση Εκπαίδευσης Ναυτικών επιδιώκουν σε αυτό τον κύκλο μαθημάτων στο ΚΕΣΕΝ, την εφαρμογή της Υπουργικής Απόφασης Αριθ. 1.5188/οικ.3.968 (Τεύχος Β' Αριθ. Φύλλου 915/20-05-2011) άρθρο 4, παρ. 7, για την κατάργηση του επιδόματος μετεκπαίδευσης, σε περίπτωση που το όριο απουσιών υπερβαίνει το ποσοστό του 10% επί της συνολικής διάρκειας των ωρών του προγράμματος. Η Διεύθυνση Εκπαίδευσης Ναυτικών και η Διεύ-

θυνση Σπουδών του ΚΕΣΕΝ/Μηχανικών προκλητικά προσμετρά ως απουσίες και τις μέρες που οι σπουδαστές και συνολικά οι ναυτεργάτες πραγματοποιούσαν απεργιακές κινητοποιήσεις, για την υπεράσπιση των δικαιωμάτων τους.

Απαιτούμε την άμεση απόσυρση της Υπουργικής Απόφασης που στοχεύει στην κατάργηση του επιδόματος μετεκπαίδευσης στο ΚΕΣΕΝ, διεκδικούμε στα πλαίσια του συνόλου των αιτημάτων μας, που είναι αποφάσεις Γενικών Συνελεύσεων του ΚΕΣΕΝ, την άμεση καταβολή του επιδόματος μετεκπαίδευσης πριν την ολοκλήρωση του κύκλου σπουδών, να αυξηθεί στο 80% του βασικού μισθού του αντίστοιχου διπλώματος και επαναφορά των Δώρων Χριστουγέννων και Πάσχα για όλους τους μετεκπαιδευόμενους χωρίς κανένα περιορισμό.

ΣΥΝΤΟΝΙΣΤΙΚΗ ΕΠΙΤΡΟΠΗ
ΚΕΣΕΝ/ΜΗΧΑΝΙΚΩΝ

ΣΥΣΤΗΜΑ ΚΑΥΣΗΣ ΑΕΡΙΟΥ ΚΑΥΣΙΜΟΥ ΣΕ ΤΕΤΡΑΧΡΟΝΕΣ ΜΗΧΑΝΕΣ ΕΣΩΤΕΡΙΚΗΣ ΚΑΥΣΗΣ ΔΙΠΛΟΥ ΚΑΥΣΙΜΟΥ (Dual Fuel Engines) D.F.E. κατασκευής του Φιλανδικού εργοστασίου WARTSILA

Του Ιακώβου Ν. Πανουσιάδη Α' Μηχ. Ε.Ν.
Πρ. Καθηγητή Κ.Ε.Σ.Ε.Ν. & Α.Ε.Ν.

Ο συγκεκριμένος σχεδιασμός αφορά νηζελοηλεκτρική πρόωση υγραεριοφόρου πλοίου με τέσσερις μηχανές, δύο τύπου 12V 50DF και δυο 8 L 50 DF

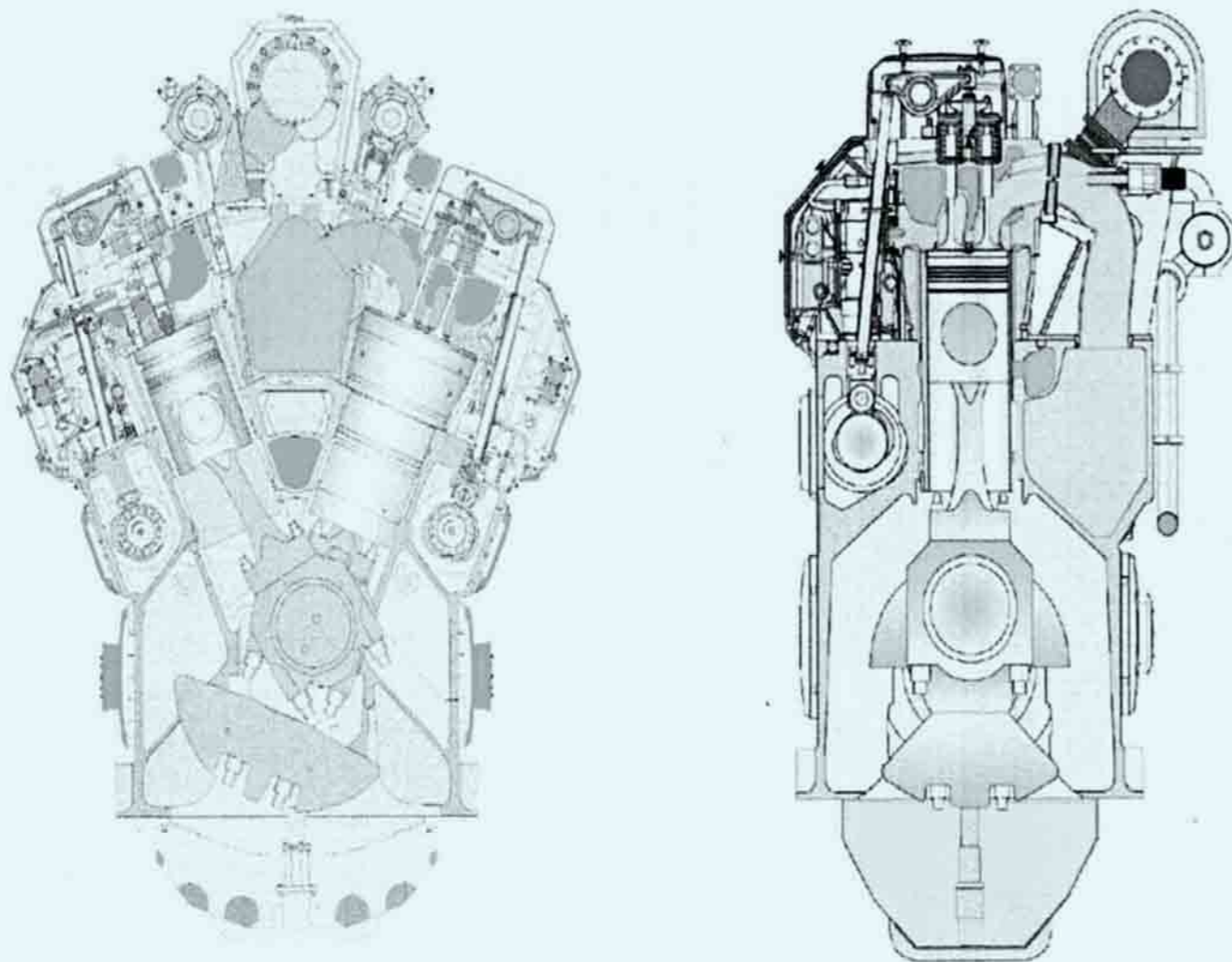

Η γενική απεικόνιση του συστήματος πρόωσης

Illustration 2a Propulsion System Overview

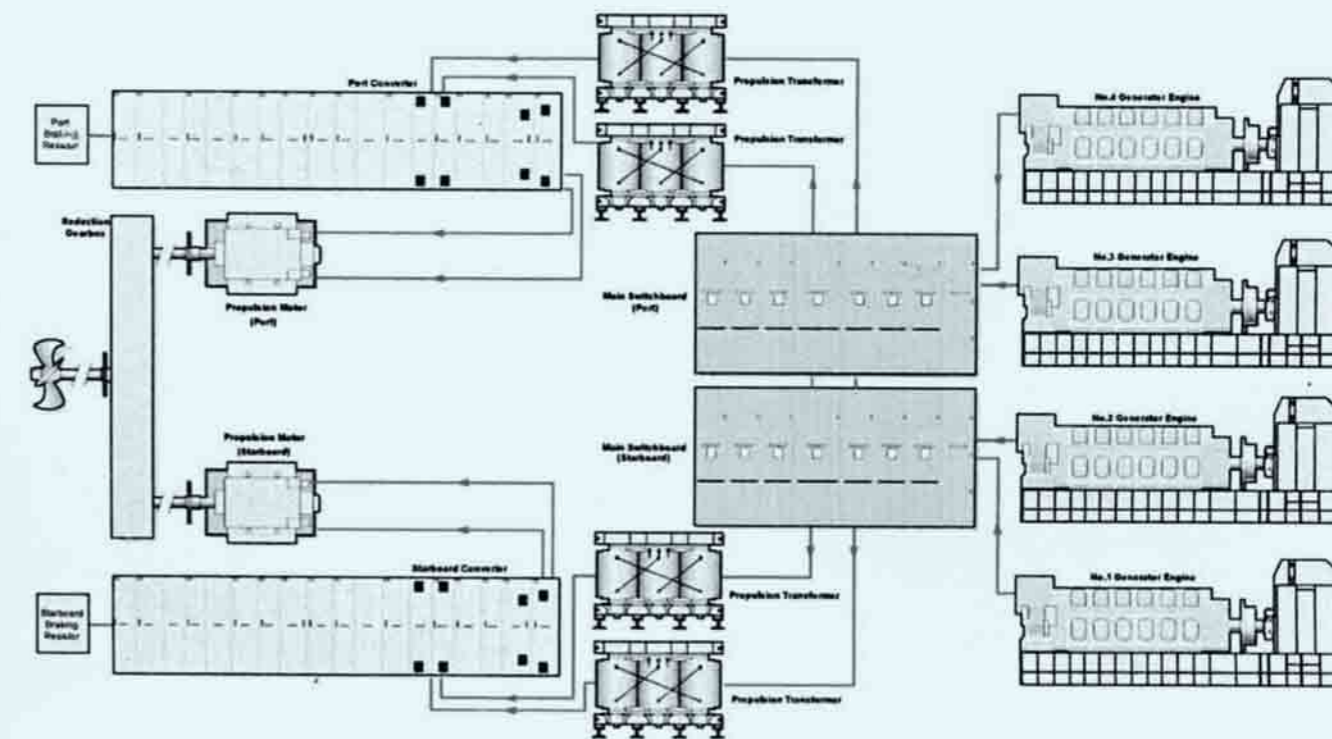

Η πίεση του προς καύση αερίου ελέγχεται από το σύστημα ελέγχου των μηχανών σε σχέση με την πίεση του καυσιγόνου ατμοσφαιρικού αέρα τροφοδότησης των μηχανών.

Υπάρχουν συλλέκτες αερίου που τροφοδοτούν τις βαλβίδες εισαγωγής του αερίου (Gas Admission Valves) κατά μήκος της μηχανής. Για κάθε κύλινδρο υπάρχει ατομική βαλβίδα εισαγωγής αερίου η οποία ελέγχει την ροή του αερίου από τον συλλέκτη προς τον κύλινδρο.

Gas admission valve
(Closed)

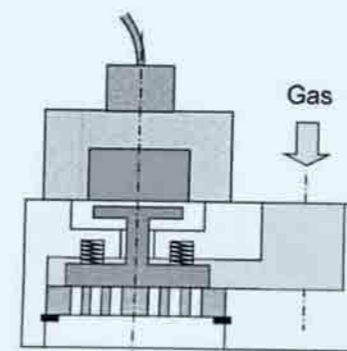

Gas admission valve
(Open)

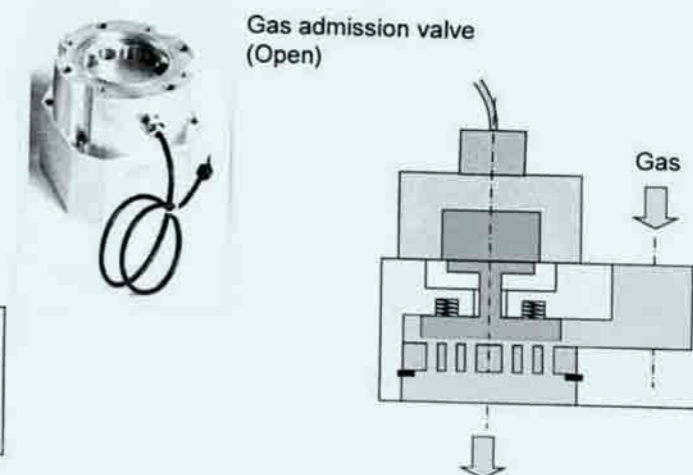

Ο διανεμητικός αγωγός του αερίου είναι διπλού τοιχώματος (Double wall gas manifold). Από τον εσωτερικό αγωγό διέρχεται το προς καύση αέριο ενώ από τον εξωτερικό γίνεται εξαερισμός με αέρα (σχετός διαφυγών αερίου). Στο τέλος του διανεμητικού αγωγού →

υπάρχει βαλβίδα εξαερισμού που χρησιμοποιείται για να απελευθερώνει το αέριο από τον διανεμητικό αγωγό όταν η μηχανή μετατρέπεται από λειτουργία με αέριο σε λειτουργία με diesel oil. Η βαλβίδα ενεργοποιείται με πεπιεσμένο αέρα και ελέγχεται από το σύστημα ελέγχου της μηχανής. Οι συνδέσεις του αγωγού αερίου στεγανοποιούνται με O-rings ενώ ο εξωτερικός αγωγός εξαερισμού στεγανοποιείται με τσόντες.

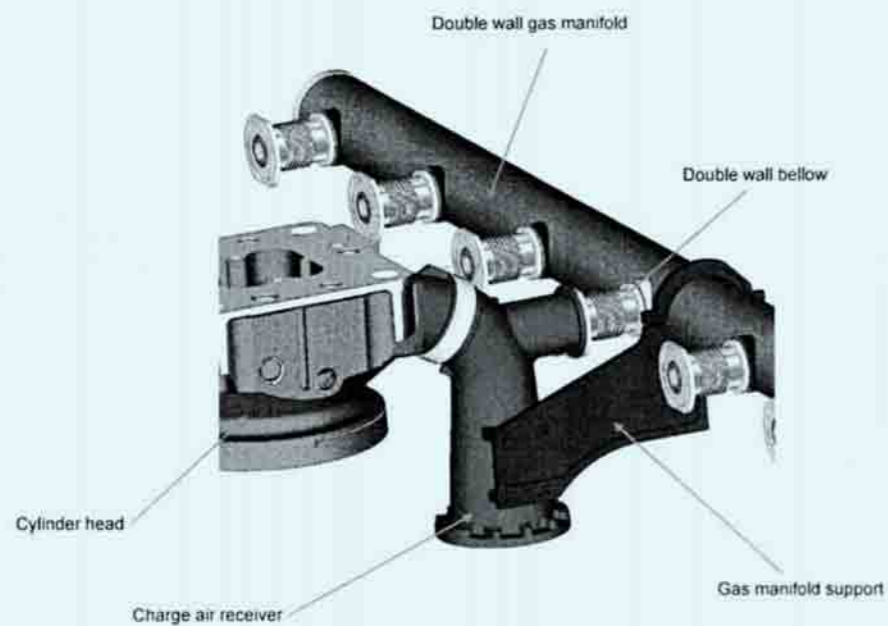

Οι νηζελομηχανές μπορούν να λειτουργήσουν με τους εξής τρόπους τροφοδότησης καυσίμου

1. -Με MDO/HFO Marine Diesel Oil/ Heavy Fuel Oil που σημαίνει ότι οι μηχανές δεν χρησιμοποιούν σαν καύσιμο αέριο. Επιπροσθέτως η χρήση MDO θα χρησιμοποιηθεί σε περίπτωση διακοπής της παροχής αερίου, όταν οι μηχανές χρησιμοποιούν σαν καύσιμο αέριο.

2. - Fuel Mix. Με αυτόν το σχηματισμό τουλάχιστον, μία μηχανή τροφοδοτείται με αέριο καύσιμο και τουλάχιστον μία μηχανή τροφοδοτείται με fuel oil.

3. - Fuel Mix Mode NBO + FBO - Natural Boil Oil Gas + Forced Boil Oil Gas. Με αυτό τον σχηματισμό, οι μηχανές τροφοδοτούνται με αέριο καύσιμο φυσικής εξάτμισης NBO + βεβιασμένης εξάτμισης FBO του LNG Librefied Natural Gas. Εάν οι απαιτήσεις σε ισχύ, ελαττώνουν στο 10% το καύσιμο, θα γυρίσει σε MDO, ενώ η παροχή σε αέριο καύσιμο θα κρατήσει και σε περίπτωση αύξησης της πίεσης στις δεξαμενές φορτίου, αυτό θα διοχετευθεί στο GCU - Gas Combustion Unit όπου θα καεί.

Gas Only: Σημαίνει ότι όλες οι παραλληλισμένες μηχανές λειτουργούν εφοδιαζόμενες με αέριο καύσιμο.

Gas Only Mode NBO: Με αυτή τη μέθοδο οι μηχανές εφοδιάζονται με αέριο φυσικής εξάτμισης Natural Boil Off Gas. Σε περίπτωση μείωσης της πίεσης στις δεξαμενές φορτίου το GMS Gas Management System, θα αλλάξει το καύσιμο τους σε MDO - Marine Diesel Oil.

Gas Only Mode NBO + FBO - Natural Boil Oil Gas + Forced Boil Oil Gas: Με αυτή τη μέθοδο, οι μηχανές εφοδιάζονται με αέριο καύσιμο φυσικής εξάτμισης, που όμως συμπληρώνεται και με αέριο βεβιασμένης εξάτμισης FV=Forcing Vaporizer.



H/S/F KNOSSOS PALACE • H/S/F FESTOS PALACE
...τα πολυτελέστερα Cruise Ferries της Ελλάδας!



Ηράκλειο - Πειραιάς



a Grimaldi Group company

Για πληροφορίες και κρατήσεις απευθυνθείτε στον ταξιδιωτικό σας πράκτορα ή τη MINOAN LINES στα τηλέφωνα: 18 175, 801-11-75000 (απο σταθερό), 2810 229602 & στο www.minoan.gr

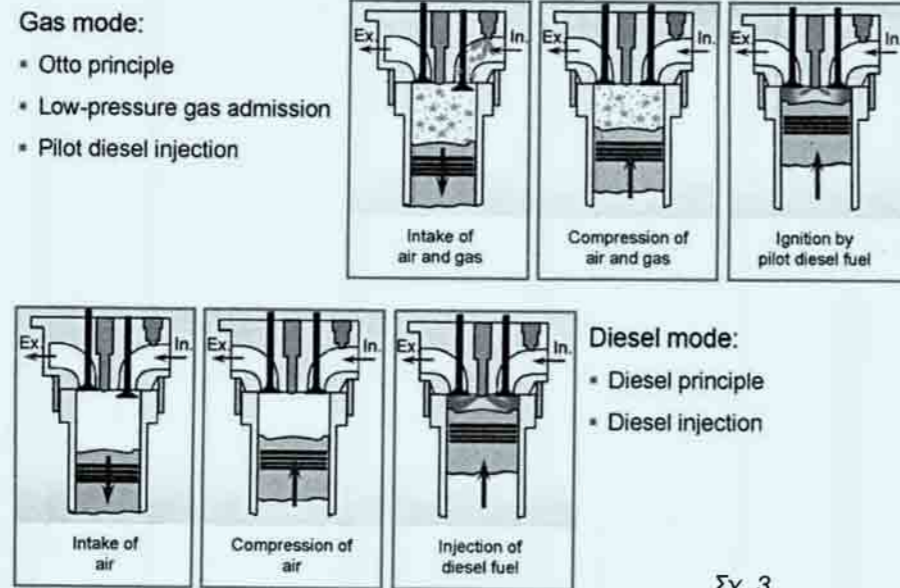

Σχ. 3

Η λειτουργία της εν θέματι τετράχρονης μηχανής, διπλού καυσίμου Dual Fuel Engine (DFE) δεικνύεται στο σχήμα 3, όπου η ανάφλεξη του συμπιεσμένου μίγματος στον κύλινδρο, γίνεται από καυστήρα διπλής ενέργειας. Twin nozzle, injection valve. Στην περίπτωση λειτουργίας της μηχανής με υγρό καύσιμο Marine Diesel Oil (MDO) ή Heavy Fuel Oil (HFO), χρησιμοποιείται το προφύσιο του κύριου καυστήρα, ο οποίος τροφοδοτείται από κανονική αντλία πετρελαίου. Ενώ στην περίπτωση λειτουργίας της μηχανής με αέριο ή ανάφλεξη του γίνεται με έγχυση MDO από το δεύτερο προφύσιο Pilot το οποίο τροφοδοτείται από γραμμή σταθερής πίεσης common Rail πίεσης 900 bar. Όπως δείχνονται στο σχήμα 16 & 17.

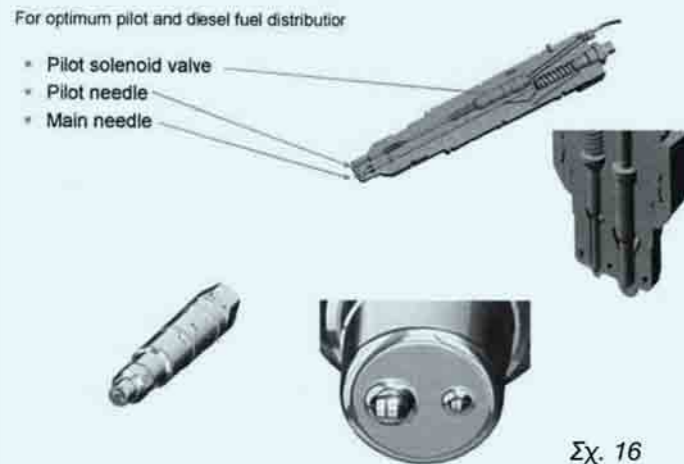

Σχ. 16

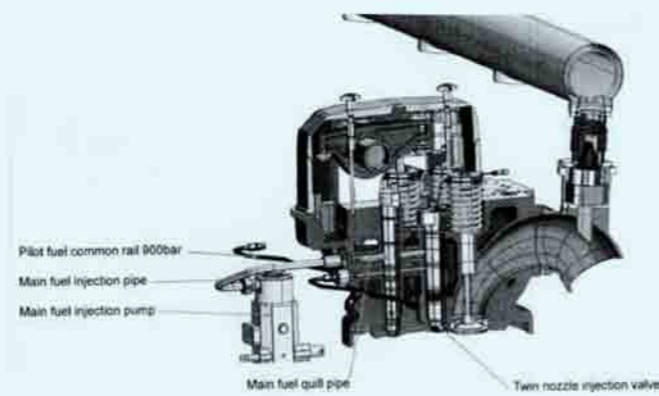

Σχ. 17

Η ενεργοποίηση του δεύτερου προφύσιου Pilot γίνεται με ηλεκτρομαγνητική βαλβίδα solenoid Valve η οποία λαμβάνει εντολή από το ηλεκτρονικό σύστημα ελέγχου της μηχανής engine control system, το οποίο ενεργοποιεί επίσης και την βαλβίδα παροχής αερίου Gas Admission Valve στον αγωγό αναρρόφησης αέρα της μηχανής όπως δείχνεται στα σχήματα 19 & 10 & 9...

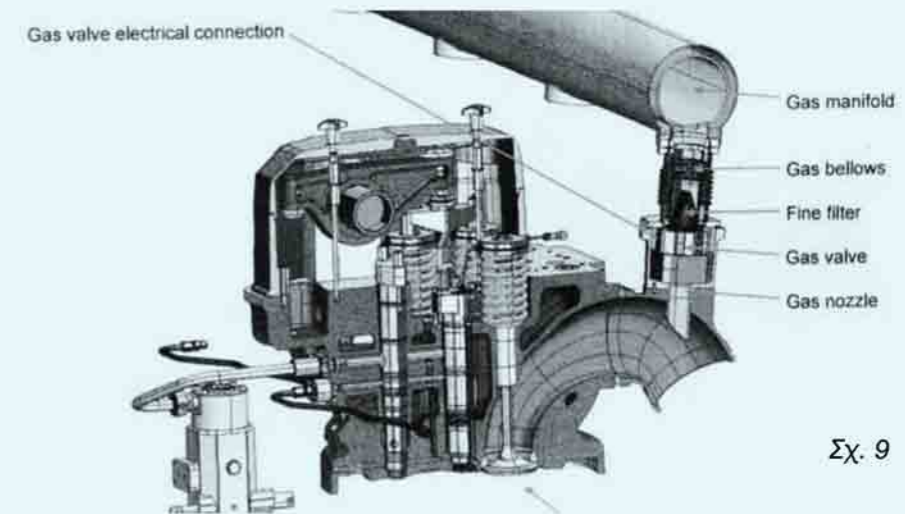

Σχ. 9

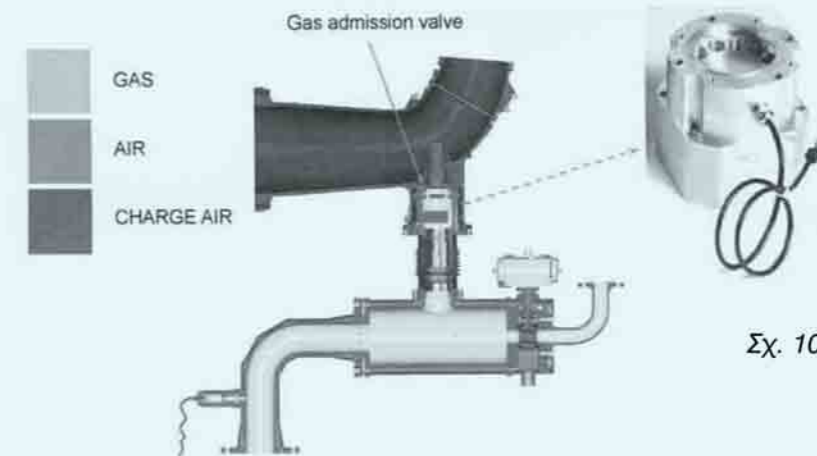

Σχ. 10

- Individual adjustment of gas feed and injection for each cylinder.
- Combustion sensor on each cylinder.
- In case of knocking, only concerned cylinder is adjusted.

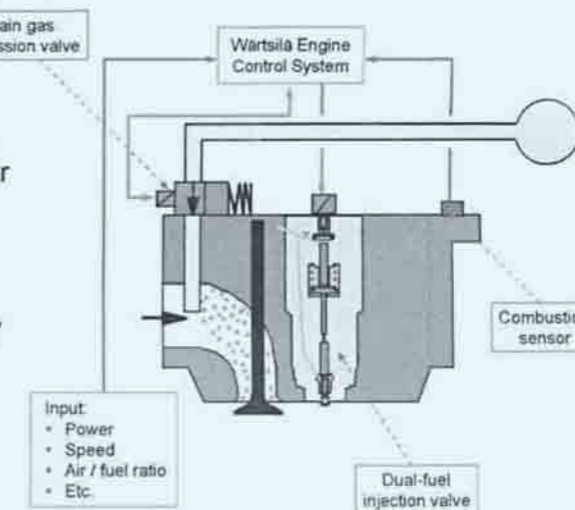

Σχ. 19

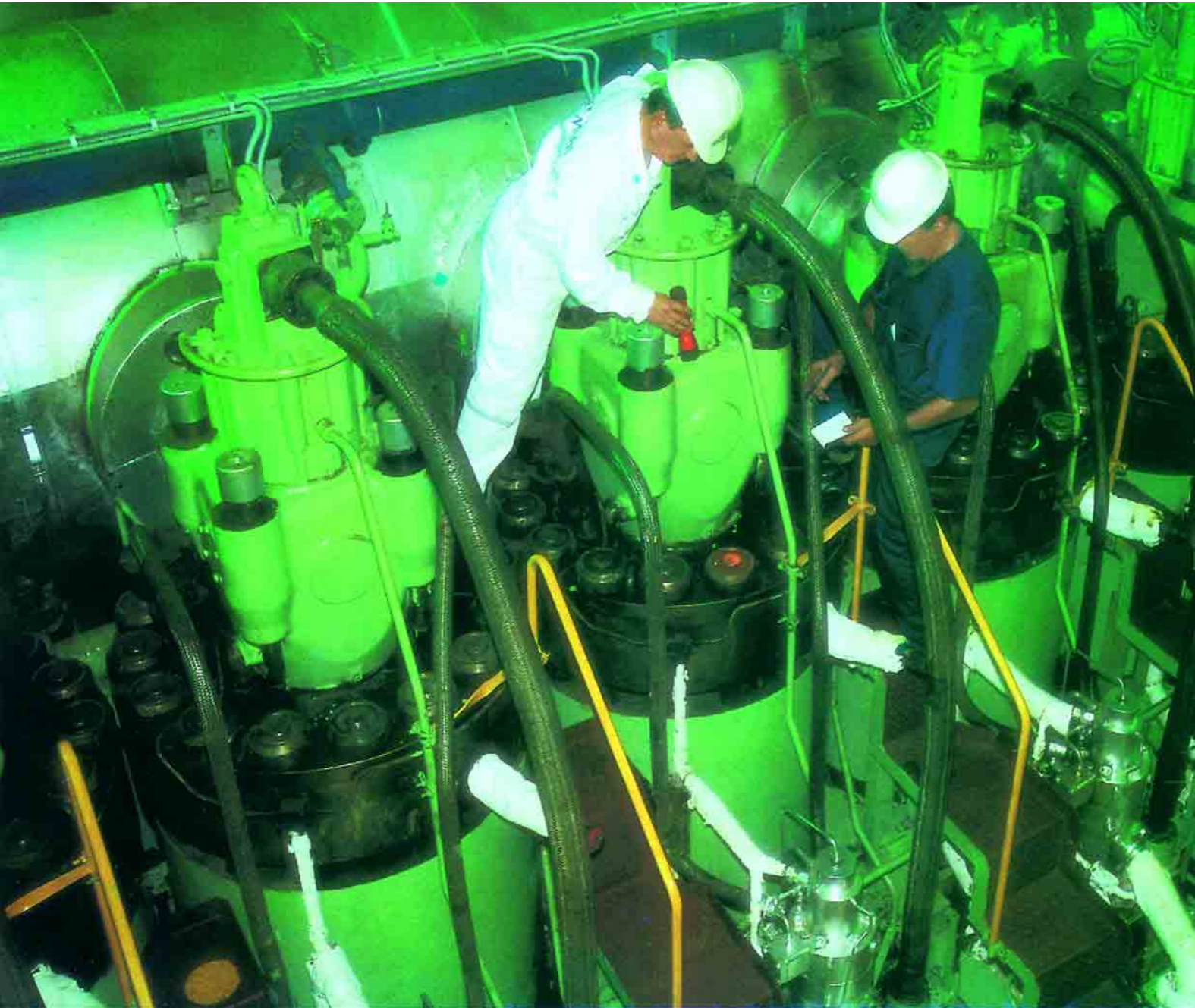

EURONAV®

The ocean is our environment



Δύναμή μας οι δικοί μας άνθρωποι.

Οι Ελληνες Αξιωματικοί μας έχτισαν τον κορμό, διοικούν τα βαπόρια και ενισχύουν τον πυρήνα και την καρδιά της Εταιρείας.

Η ανανέωση ενός στόλου που συνέχεια αναπτύσσεται και οι καινούργιοι ορίζοντες, δημιουργούν θέσεις για νέα Στελέχη που θα δουλέψουν κοντά στους παλιούς και δοκιμασμένους μας Συνεργάτες.

Στην ομάδα μας υποδεχόμαστε εγκάρδια κάθε νέο που με τις γνώσεις, την τέχνη, τον χαρακτήρα και το ηθος του, στοχεύει στην αξιόλογη καριέρα του καλού επαγγελματία της θάλασσας, τόσο στα βαπόρια, όσο και στο γραφείο.

Είναι καλύτερα προσωπικά να συζητήσουμε τις προοπτικές μιας καλής και μακρόχρονης συνεργασίας. Τηλεφωνείστε μας στο **+30210 8909000** ή επικοινωνείτε στο **cr@thenamaris.com**



THENAMARIS
SHIPS MANAGEMENT INC
Forward and Beyond

Euronav Ship Management (Hellas) Ltd.

Ακτή Μιαούλη 69, 18537 Πειραιάς
T +30 210 455 8000 Φ +30 210 455 8010
email admin.gr@euronav.com
www.euronav.com

**ΠΡΟΓΡΑΜΜΑΤΙΣΜΟΣ ΕΙΔΙΚΟΥ ΣΧΟΛΕΙΟΥ ΑΣΦΑΛΕΙΑΣ ΠΛΟΙΩΝ
& ΛΙΜ. ΕΓΚΑΤΑΣΤΑΣΕΩΝ (ISPS Code) ΕΚΠΑΙΔΕΥΤΙΚΟΥ ΕΤΟΥΣ 2013-2014**

	ΣΕΠΤΕΜΒΡΙΟΣ		ΟΚΤΩΒΡΙΟΣ		ΝΟΕΜΒΡΙΟΣ		ΔΕΚΕΜΒΡΙΟΣ		ΙΑΝΟΥΑΡΙΟΣ
1	2-3-4 CSO	4	1-2-3 CSO	7	4-5-6 CSO	11	2-3-4 CSO	14	13-14-15 CSO
2	9-10 SSO	5	14-15 SSO	8	11-12 SSO	12	9-10 SSO	15	27-28 SSO
3	23 - 24 SSO	6	21-22 SSO	9	18-19 SSO	13	16-17 SSO		
				10	25-26 SSO				
	ΦΕΒΡΟΥΑΡΙΟΣ		ΜΑΡΤΙΟΣ		ΑΠΡΙΛΙΟΣ		ΜΑΪΟΣ		ΙΟΥΝΙΟΣ
16	3-4-5 CSO	19	4-5-6 CSO	22	1-2-3 CSO	25	5-6-7 CSO	28	2-3-4 CSO
17	10-11 SSO	20	10-11 SSO	23	7-8 SSO	26	19-20 SSO	29	16-17 SSO
18	24-25 SSO	21	26-27 SSO	24	28-29 SSO	27	26-27 SSO	30	23-24 SSO
	ΙΟΥΛΙΟΣ								
31	1-2-3 CSO								
32	7-8 SSO								
33	14-15 SSO								

**ΠΡΟΓΡΑΜΜΑΤΙΣΜΟΣ ΕΙΔΙΚΟΥ ΣΧΟΛΕΙΟΥ ΑΣΦΑΛΕΙΑΣ ΠΛΟΙΩΝ
& ΛΙΜ. ΕΓΚΑΤΑΣΤΑΣΕΩΝ (ISPS Code) ΓΙΑ ΑΝΑΝΕΩΣΗ ΠΤΥΧΙΩΝ
ΕΚΠΑΙΔΕΥΤΙΚΟΥ ΕΤΟΥΣ 2013-2014**

	ΣΕΠΤΕΜΒΡΙΟΣ		ΟΚΤΩΒΡΙΟΣ		ΝΟΕΜΒΡΙΟΣ		ΔΕΚΕΜΒΡΙΟΣ		ΙΑΝΟΥΑΡΙΟΣ
1	05 SSO	4	07 SSO	8	06 SSO	12	02 SSO	15	09 SSO
2	12 SSO	5	14 SSO	9	12 SSO	13	11 SSO	16	22 SSO
3	30 SSO	6	22 SSO	10	20 SSO	14	19 SSO	17	30 SSO
		7	30 SSO	11	28 SSO				

	ΦΕΒΡΟΥΑΡΙΟΣ		ΜΑΡΤΙΟΣ		ΑΠΡΙΛΙΟΣ		ΜΑΪΟΣ		ΙΟΥΝΙΟΣ
18	05 SSO	22	06 SSO	26	03 SSO	29	05 SSO	33	04 SSO
19	14 SSO	23	14 SSO	27	10 SSO	30	16 SSO	34	13 SSO
20	20 SSO	24	21 SSO	28	24 SSO	31	22 SSO	35	19 SSO
21	28 SSO	25	31 SSO			32	29 SSO	36	27 SSO

	ΙΟΥΛΙΟΣ
37	03 SSO
38	10 SSO
39	17 SSO

ΔΙΑΡΚΕΙΑ ΣΧΟΛΕΙΟΥ ΤΡΕΙΣ ΩΡΕΣ
ΛΕΙΤΟΥΡΓΙΑ ΣΧΟΛΕΙΟΥ 08:00 – 11:00

**ΠΡΟΓΡΑΜΜΑΤΙΣΜΟΣ ΕΙΔΙΚΩΝ ΣΧΟΛΕΙΩΝ ΑΣΦΑΛΕΙΑΣ
ΕΚΠΑΙΔΕΥΤΙΚΟΥ ΕΤΟΥΣ 2013-2014**

TANKERS SAFETY (Advanced 60 Hrs)	BASIC TANKERS SAFETY (Familiar 48 Hrs)	SAFETY IN CHEMICAL TKS 48 Hrs	SAFETY IN LPG CARRIERS 60 Hrs
09/09/13 Δ - 20/09/13 ΠΑ	23/09/13 Δ - 02/10/13 ΤΕ	21/10/13 Δ - 31/10/13 ΠΕ	07/10/13 Δ - 18/10/13 ΠΑ
07/10/13 Δ - 18/10/13 ΠΑ	21/10/13 Δ - 31/10/13 ΤΕ	02/12/13 Δ - 11/12/13 ΠΕ (*)	18/11/13 Δ - 29/11/13 ΠΑ
04/11/13 Δ - 15/11/13 ΠΑ	18/11/13 Δ - 27/11/13 ΤΕ	17/03/14 Δ - 26/03/14 ΠΕ (*)	31/03/14 Δ - 11/04/14 ΠΑ
02/12/13 Δ - 13/12/13 ΠΑ	09/12/13 Δ - 18/12/13 ΤΕ	16/06/14 Δ - 25/06/14 ΤΕ	30/06/14 Δ - 11/07/14 ΠΑ
07/01/14 ΤΡ - 17/01/14 ΠΑ	20/01/14 Δ - 29/01/14 ΤΕ		
03/02/14 ΔΕ - 14/02/14 ΠΑ	17/02/14 Δ - 26/02/14 ΤΕ		
04/03/14 ΤΡ - 14/03/14 ΠΑ	17/03/14 Δ - 26/03/14 ΤΕ		
31/03/14 ΔΕ - 11/04/14 ΠΑ	31/04/14 Δ - 09/05/14 ΤΕ		
28/04/14 Δ - 09/05/14 ΠΑ	12/05/14 Δ - 21/05/14 ΤΕ		
02/06/14 Δ - 13/06/14 ΠΑ	16/06/14 Δ - 25/06/14 ΤΕ		
30/06/14 Δ - 11/07/14 ΠΑ	07/07/14 Δ - 16/07/14 ΤΕ		

**ΠΡΟΓΡΑΜΜΑΤΙΣΜΟΣ
ΕΙΔΙΚΟΥ ΣΧΟΛΕΙΟΥ Ο/Γ-Ε/Γ
(Ro-Ro/ PASSENGERS)
ΕΚΠΑΙΔ. ΕΤΟΥΣ 2013 - 2014
(42 ωρ.)**

ΑΠΟ ΕΩΣ CROWD & CRISIS
MANAGEMENT

09/09/13 ΔΕ	17/09/13 ΤΡ	17/09/13 ΤΡ
23/09/13 ΔΕ	01/10/13 ΤΡ	01/10/13 ΤΡ
14/10/13 ΔΕ	22/10/13 ΤΡ	22/10/13 ΤΡ
04/11/13 ΔΕ	12/11/13 ΤΡ	12/11/13 ΤΡ
18/11/13 ΔΕ	26/11/13 ΤΡ	26/11/13 ΤΡ
09/12/13 ΔΕ	17/12/13 ΤΡ	17/12/13 ΤΡ
13/01/14 ΔΕ	21/01/14 ΤΡ	21/01/14 ΤΡ
27/01/14 ΔΕ	04/02/14 ΤΡ	04/02/14 ΤΡ
17/02/14 ΔΕ	25/02/14 ΤΡ	25/02/14 ΤΡ
10/03/14 ΔΕ	18/03/14 ΤΡ	18/03/14 ΤΡ
26/03/14 ΤΡ	03/04/14 ΠΕ	03/04/14 ΤΡ
23/04/14 ΔΕ	02/05/14 ΠΑ	02/05/14 ΠΑ
12/05/14 ΔΕ	20/05/14 ΤΡ	20/05/14 ΤΡ
26/05/14 ΔΕ	03/06/14 ΤΡ	03/06/14 ΤΡ
16/06/14 ΔΕ	24/06/14 ΤΡ	24/06/14 ΤΡ
30/06/14 ΔΕ	08/07/14 ΤΡ	08/07/14 ΤΡ

**ΠΡΟΓΡΑΜΜΑΤΙΣΜΟΣ ΚΥΚΛΩΝ ΣΠΟΥΔΩΝ ΚΕΣΕΝ/ΜΗΧΑΝΙΚΩΝ
ΕΚΠΑΙΔΕΥΤΙΚΟΥ ΕΤΟΥΣ 2014 - 2015**

ΣΕΙΡΑ Α' ΜΗΧ. SERIES A' CLASS ENGINEERS	ΣΕΙΡΑ Β' ΜΗΧ. SERIES B' CLASS ENGINEERS	ΕΚΠ. ΣΥΜΒ. ΠΡΟΓΡΑΜ. BOARD'S MEETINGS	ΑΓΓΛΙΚΑ ΑΠΑΛΛΑΚΤΙΚΗ ENGLISH EXAMINATIONS	ΚΥΚΛΟΣ ΣΠΟΥΔΩΝ CYCLE OF STUDIES	ΕΜΒΟΛΙΜΕΣ ΕΞΕΤΑΣΕΙΣ RE-EXAMINATIONS	ΕΞΕΤΑΣΕΙΣ ΚΥΚΛΩΝ FINAL EXAMINATIONS	ΕΞΕΤΑΣΕΙΣ ΣΥΝΕΧΟΥΣ ΙΚΑΝΟΤΗΤΑΣ CONTINUED COMPETENCE REVALIDATION EXAMINATIONS
249	157	-	01/09	02/09 - 14/10	-	16/10 - 23/10	24/10
250	158	20/11	27/10	29/10-19/12	21/11 - 26/11	08/01 - 15/01	27/11 16/01
251	159	11/02	19/01	20/01 - 13/03	12/02 - 17/02	17/03 - 24/03	18/02 26/03
252	160	30/04	30/03	31/03 - 02/06	04/05 - 07/05	04/06 - 11/06	08/05 12/06
					22/06 - 25/06		26/06

**ΠΡΟΓΡΑΜΜΑΤΙΣΜΟΣ ENGINE SIMULATOR
ΕΚΠΑΙΔΕΥΤΙΚΟ ΕΤΟΥΣ 2014-2015**

ΑΠΟ	ΕΩΣ
01/09	16/09
17/09	02/10
03/10	20/10
21/10	06/11
07/11	25/11
26/11	11/12
12/12	14/01
15/01	02/02
03/02	09/03
10/03	26/03
16/04	04/05
05/05	20/05
21/05	08/06
09/06	24/06
25/06	10/07

**ΔΙΚΑΙΟΛΟΓΗΤΙΚΑ ΠΟΥ ΑΠΑΙΤΟΥΝΤΑΙ
ΓΙΑ ΤΟ ΠΙΣΤΟΠΟΙΗΤΙΚΟ ΤΟΥ
ENGINE SIMULATOR**

Φωτογραφία αστυνομικής ταυτότητας, Δύο (02) φωτογραφίες πρόσφατες, Στοιχεία φυλλαδίου σελίδας 4 και 5, Τελευταία απόλυση, Φωτοτυπία Διπλώματος Α' ή Β' τάξης Ε.Ν.

ΑΡΓΙΕΣ

28/10	ΕΘΝΙΚΗ ΕΟΡΤΗ
17//11	ΕΠΕΤΕΙΟΣ ΠΟΛΥΤΕΧΝΕΙΟΥ
-	ΑΓ. ΝΙΚΟΛΑΟΥ
22/12 - 06/01	ΕΟΡΤΕΣ ΧΡΙΣΤΟΥΓΕΝΝΩΝ
30/01	ΕΟΡΤΗ ΤΡΙΩΝ ΙΕΡΑΡΧΩΝ
23/02	ΚΑΘΑΡΑ ΔΕΥΤΕΡΑ
25/03	ΕΘΝΙΚΗ ΕΟΡΤΗ
06/04 - 14/04	ΕΟΡΤΕΣ ΠΑΣΧΑ
01/05	ΠΡΩΤΟΜΑΓΙΑ
01/06	ΕΟΡΤΗ ΑΓΙΟΥ ΠΝΕΥΜΑΤΟΣ

ΑΝΑΚΟΙΝΩΣΗ

Συνάδελφοι Μηχανικοί, είναι σημαντικό με την εγγραφή σας στους Κύκλους Μαθημάτων για Α' και Β' Μηχανικούς και τα Ειδικά Σχολεία του ΚΕΣΕΝ να ενημερώνετε έγκαιρα την ΠΕΜΕΝ.

Η Διοίκηση



Προτεραιότητά μας η ασφάλεια

- Μοντέρνος στόλος φορτηγών πλοίων μεγέθους supramax & panamax
- Μακρά παράδοση κύρους & αξιοπιστίας
- Σεβασμός στο περιβάλλον
- Υψηλή ποιότητα προσφερόμενων υπηρεσιών
- Εξελιξου μαζί μας ταξιδεύοντας την ελληνική σημαία

ATLANTIC BULK CARRIERS MANAGEMENT LTD

www.abcml.com

Ακτή Μιαούλη 41, Πειραιάς, 18535 Τηλ: 210.4585700 Φαξ: 210.4292118 email: atlanticbulk@atlanticbulk.gr

The future is already here

At Danaos Shipping, human opportunity is just as vital as corporate development; promising seafaring and on-shore careers from the heart and soul of our global expansion.

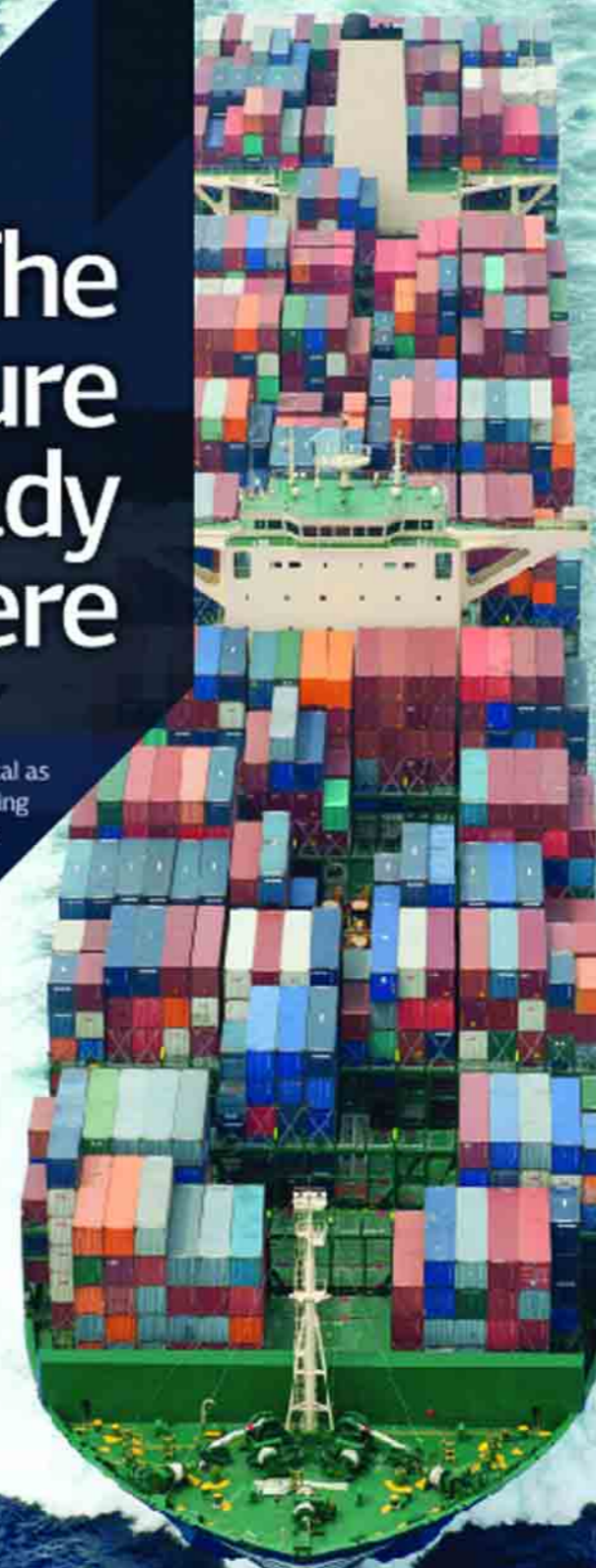

danaos

Danaos Shipping co Ltd
14 Akti Kondyli str., Piraeus 185 45, Greece
t: +30 210 4196400, f: +30 210 4220855
e: danship@danaos.gr
www.danaosshipping.com



ALPHA TANKERS

Η καριέρα που έχεις σχεδιάσει
γίνεται πραγματικότητα

με τον πιο σύγχρονο στόλο Ελληνόκτητων Bulk Carriers

- με σύγχρονη διαχειριστική αντίληψη
- με εξασφαλισμένη συνεχή απασχόληση
- με ευκαιρίες επαγγελματικής εξέλιξης

ALPHA TANKERS & FREIGHTERS INTERNATIONAL LTD.

Λ. Συγγρού 354 - 176 74 Αθήνα • Τηλ.: 210 9484445 - 461 • Fax: 210 9408825 • E-mail: crewing@alphatankers.com