



MARMARAS NAVIGATION LTD

MARMARAS NAVIGATION LTD

ΖΕΦΥΡΟΥ 58Β, ΠΑΛΑΙΟ ΦΑΛΗΡΟ, Τ.Κ.175 64

ΤΗΛ.: +30 210 4589000 - Fax: +30 210 4589037 - 36

e-mail: crew@marmaras-nav.gr

www.marmaras-nav.gr

ΜΕ ΟΡΓΑΝΩΣΗ ΚΑΙ ΑΓΩΝΑ ΑΠΑΝΤΑΜΕ ΣΤΑ ΝΕΑ ΜΕΤΡΑ ΚΑΙ ΣΤΑ ΜΝΗΜΟΝΙΑ ΔΙΑΡΚΕΙΑΣ

Η εργατική τάξη, οι εργαζόμενοι και τα άλλα λαϊκά στρώματα βρισκόμαστε μπροστά σε νέα αντεργατική λαίλαπα. Η ψήφιση του 3ου **Μνημονίου** από τη νέα "**συμμαχία των προθύμων**", το ενιαίο αντιδραστικό μέτωπο των κομμάτων ΣΥΡΙΖΑ - ΑΝΕΛ - ΝΔ - ΠΑΣΟΚ - ΠΟΤΑΜΙ αποτελεί συνέχεια των δύο προηγούμενων μνημονίων των κυβερνήσεων ΝΔ - ΠΑΣΟΚ.

Η συγκυβέρνηση ΣΥΡΙΖΑ - ΑΝΕΛ προκαλεί! Δεν μας φτάνουν οι απάτες, οι υποκρισίες, οι τακτικισμοί, τα ψέματά τους, τα κάλπικα δημοψηφίσματά τους, έφτασαν στο σημείο να αναφέρουν ότι στα νέα μέτρα υπάρχει "**κοινωνική δικαιοσύνη**" και ότι θα κάνουν "**ήπια εφαρμογή**" του μνημονίου.

Κανένας δεν μένει εκτός της επίθεσης του κεφαλαίου, της Ευρωπαϊκής Ένωσης και των πολιτικών δυνάμεων που τους υπηρετούν. Οι εργαζόμενοι, οι συνταξιούχοι, οι αυτοαπασχολούμενοι, η φτωχή αγροτιά, είναι τα θύματα αυτής της πολιτικής που επιδιώκει τη καπιταλιστική ανάκαμψη, την θωράκιση της κερδοφορίας των μονοπωλιακών ομίλων.

Οι εξελίξεις επιβεβαιώνουν ότι η οποιαδήποτε

διαπραγμάτευση είτε με νεοφιλελεύθερες είτε με σοσιαλδημοκρατικές κυβερνήσεις στην λυκοσυμμαχία των μονοπωλίων της Ε.Ε έχει έναν και μοναδικό στόχο, την αύξηση του βαθμού εκμετάλλευσης των εργαζομένων, για την ενίσχυση της ανταγωνιστικότητας και κερδοφορίας του κεφαλαίου.

**ΦΤΩΧΙΑ ΚΑΙ ΜΝΗΜΟΝΙΑ
ΓΙΑ ΤΗΝ ΕΡΓΑΤΙΑ
ΚΕΡΔΗ ΚΑΙ ΠΡΟΝΟΜΙΑ
ΓΙΑ Τ' ΑΦΕΝΤΙΚΑ**

Η νέα βάρβαρη επίθεση περιλαμβάνει την διάλυση των ΣΣΕ, τις ομαδικές απολύσεις, πρόσθετα φορομπηχτικά μέτρα, αυξήσεις ορίων ηλικίας συνταξιοδότησης, πετσόκομμα κύριων και επικουρικών συντάξεων, περικοπές στην κρατική χρηματοδότηση των ασφαλιστικών ταμείων με εφαρμογή τη ρήτρα μηδενικού ελλείμματος, συνέχιση του ξεπουλήματος της δημόσιας περιουσίας.

Στον κυκεώνα των αντεργατικών μέτρων που περιλαμβάνει το 3ο μνημόνιο διατυπώνεται στο



← ν.4334/2015 "άνοιγμα των κλειστών επαγγελματιών (π.χ θαλάσσιες μεταφορές)", ενισχύοντας την "μαύρη" ανασφάλιστη εργασία σε όλες τις κατηγορίες πλοίων, που θα αποφέρει την ταφόπλακα σε ένα ήδη ληλατημένο NAT από την εφοπλιστική ασυδοσία, με καταστροφικές συνέπειες στους εν ενεργεία και συνταξιούχους, στην ναυτεργατική οικογένεια στο σύνολο της.



Η οργάνωση και ο αγώνας να γίνει υπόθεση του κάθε ναυτεργάτη, εν ενεργεία και συνταξιούχου, για τα οξυμένα προβλήματα της ανεργίας, το χτύπημα των Συλλογικών Συμβάσεων Εργασίας, της απλήρωτης εργασίας, τις περικοπές σε μισθούς - συντάξεις - υγεία - πρόνοια, το πετσόκομμα των οργανικών συνθέσεων των πλοίων, την εντατικοποίηση της δουλειάς, τις ποινικές διώξεις στην υπεράσπιση των δικαιωμάτων μας, την υποβάθμιση της ναυτικής εκπαίδευσης, την φοροεπιδρομή, την κατάφορη παραβίαση των κανόνων ασφάλειας των πλοίων και της προστασίας της ανθρώπινης ζωής, τις επιπτώσεις στο ακτοπλοϊκό συγκοινωνιακό δίκτυο σε βάρος των ναυτεργατών και των άλλων εργαζομένων.

Συγκροτούμε επιτροπές αλληλεγγύης ενάντια στην φτώχεια και την εξαθλίωση, να δυναμώσει το μέτωπο των ταξικών δυνάμεων του ΠΑΜΕ στο ναυτεργατικό κίνημα. Ανοίγουμε πόλεμο με όλες εκείνες τις συνδικαλιστικές ηγεσίες, τον παλιό και νέο κυβερνητικό συνδικαλισμό, των δυνάμεων ΠΑΣΚΕ - ΔΑΚΕ - Α.Π (ΜΕΤΑ), που έβαλαν και βάζουν πλάτη να περάσουν όλα αυτά τα αντεργατικά σχέδια. Σε όσους μας καλούν να κάτσουμε παθητικοί θεατές, να αποδεχθούμε τα μέτρα ως μονόδρομο με το δίλημμα χρεοκοπία ή βάρβαρα μέτρα.

ΕΡΓΑΤΙΑ ΜΠΡΟΣΤΑ ΤΩΡΑ ΜΙΑ ΓΡΟΘΙΑ ΓΚΡΕΜΙΣΕ ΜΝΗΜΟΝΙΑ ΚΑΙ ΑΦΕΝΤΙΚΑ

Συντονίζουμε την δράση μας με το υπόλοιπο εργατικό κίνημα,

• **Στην πάλη για ανάκτηση των απωλειών, με βάση τις σύγχρονες ανάγκες μας.**

• Την άμεση κατάργηση όλων των μνημονίων και των εφαρμοστικών νόμων τους.

• Καμιά ανοχή και στη νέα συμφωνία κυβέρνησης - ΕΕ. Καμιά ανοχή στη διατήρηση και επέκταση των μνημονίων.

• Αυξήσεις σε μισθούς, συντάξεις και επιδόματα.

• Αποκατάσταση των ΣΣΕ, ουσιαστική προτασία όλων των ανέργων.

Να βάλουμε τέρμα στον εφιάλτη της εξαθλίωσης!

Τώρα δεν είναι ώρα για απογοητεύσεις, για μοιρολατρία. Αρκετά πια με τις υποκρισίες, τις απάτες, τα παιχνίδια και τα ψέματά των δυνάμεων του κεφαλαίου.

Απέναντί μας έχουμε τον κοινό εχθρό τα μονοπώλια, την ΕΕ, το βάρβαρο καπιταλιστικό σύστημα και την εξουσία τους.

Να μη μείνει η επίθεση, αναπάντητη!

Το ΠΑΜΕ καλεί την εργατική τάξη και του συμμάχους της να ισχυροποιήσουν τη κοινή δράση, τον αγώνα τους, να αντιπαρατεθούμε στη νέα βάρβαρη αντιλαϊκή συμφωνία και στα εξοντωτικά μέτρα.

Εδώ και τώρα να αποκρούσουμε την επίθεση σε κάθε πλοίο, εργοστάσιο και χώρο δουλειάς, σε κάθε κλάδο σε κάθε εργατική-λαϊκή γειτονιά.

Αυτός είναι ο δρόμος για να χτίσουμε ένα μαζικό συνδικαλιστικό κίνημα με ενεργή συμμετοχή των εργαζομένων, ικανό να αντιμετωπίζει μαχητικά τους καπιταλιστές εργοδότες, τα κόμματά τους, τις ιμπεριαλιστικές τους συμμαχίες.

Να συμβάλλει στο χτίσιμο της κοινωνικής συμμαχίας. Κίνημα που θα αντεπιτεθεί για την απόκρουση των αντιλαϊκών μνημονίων, για την οργάνωση της αλληλεγγύης, την υπεράσπιση και αγωνιστική ενότητα του λαού, με στόχο την απαλλαγή από τα μονοπώλια, τους καπιταλιστές που καταδυναστεύουν τις ζωές μας, μας κλέβουν από το τραπέζι τον πλούτο που εμείς παράγουμε.

Η ΔΡΑΣΗ ΓΙΑ ΤΑ ΘΞΥΜΜΕΝΑ ΠΡΟΒΛΗΜΑΤΑ ΑΠΟ ΤΙΣ ΤΑΞΙΚΕΣ ΔΥΝΑΜΕΙΣ ΤΩΝ ΝΑΥΤΕΡΓΑΤΙΚΩΝ ΣΩΜΑΤΕΙΩΝ

**Με οργανωμένη δράση
επιβλήθηκε η εφαρμογή της ΣΣΕ
στο Ε/Γ-Ο/Γ "ΙΟΝΙΣ"**



Παράνομα και καταχρηστικά το τμήμα ναυτολογίας του Κεντρικού Λιμεναρχείου Πειραιά, το βράδυ στις 9 Ιούλη, προχώρησε σε απόλυση ναυτεργάτη, που ήταν μέλος πληρώματος του Ε/Γ-Ο/Γ πλοίου "ΙΟΝΙΣ", χωρίς να του καταβληθούν οι δεδουλευμένες αποδοχές που προβλέπονται από την ΣΣΕ της Ακτοπλοΐας.

Όπως αναφέρουν σε καταγγελία τα σωματεία **ΠΕΜΕΝ - ΣΤΕΦΕΝΣΩΝ - ΠΕΕΜΑΓΕΝ** "παρότι ήταν σε γνώση του Λιμεναρχείου η καταγγελία των ναυτεργατικών σωματείων μας για το Ε/Γ-Ο/Γ πλοίο "ΙΟΝΙΣ", της ναυτιλιακής εταιρείας "Ionian Ferries", το οποίο και με βάση έγγραφο του NAT υπάγεται στην κατηγορία των ακτοπλοϊκών πλοίων, η εταιρεία δεν κατέβαλε ως όφειλε την διαφορά χρημάτων που προκύπτουν ανάμεσα στην ΣΣΕ της Ακτοπλοΐας και της Συλλογικής Σύμβασης Εργασίας των Πορθμείων που εφαρμόζει".

Για το θέμα υπήρξε τηλεφωνική παρέμβαση του προέδρου του ΣΤΕΦΕΝΣΩΝ στον αξιωματικό φυλακής του Λιμεναρχείου, για να μην προχωρήσει στην παράνομη απόλυση του ναυτεργάτη, ωστόσο ο αξιωματικός φυλακής υποστήριξε ότι εκτελεί εντολή του λιμενάρχη και του διευθυντή Ναυτολογίας.

Απάντηση σε αυτή την προκλητική αυθαιρεσία της εργοδοσίας και την κάλυψη των υπηρεσιών του ΥΝΑ έδωσαν οι ίδιοι οι ναυτεργάτες του "ΙΟΝΙΣ" που με οργανωτή τα ταξικά σωματεία προχώρησαν σε επίσχεση ερ-

γασίας και πέτυχαν εφαρμογή της Συλλογικής Σύμβασης Ακτοπλοΐας.

ΠΑΡΕΜΒΑΣΗ ΣΤΟ Δ.Σ ΤΟΥ NAT ΓΙΑ ΤΟ Ε/Γ-Ο/Γ "ΠΑΝΑΓΙΑ ΤΗΝΟΥ" ΚΑΙ ΤΑ ΑΠΟΘΕΜΑΤΙΚΑ ΤΟΥ ΤΑΜΕΙΟΥ

Με παρέμβαση των σωματείων **ΠΕΜΕΝ - ΣΤΕΦΕΝΣΩΝ - ΠΕΕΜΑΓΕΝ - ΠΕΠΡΝ - ΠΕΣ/ΝΑΤ**, την Πέμπτη 14 Μάη, στη συνεδρίαση του Δ.Σ. του NAT αποφασίστηκε ομόφωνα να πληρωθούν οι ναυτεργάτες του πλοίου "ΠΑΝΑΓΙΑ ΤΗΝΟΥ". Ταυτόχρονα τα ταξικά σωματεία απαίτησαν να απαγορευθεί η ελευθεροπλοΐα του πλοίου και να προχωρήσει το NAT σε



κατάσχεση και πλειστηριασμό του πλοίου.

Στη συνέχεια ο πρόεδρος του Δ.Σ. του NAT επανέφερε για τρίτη φορά το θέμα της εφαρμογής της Πράξης Νομοθετικού Περιεχομένου για την μεταφορά των αποθεματικών του Ταμείου στην Τράπεζα της Ελλάδος με σκοπό να λεηλατήσουν τα ελάχιστα ταμειακά διαθέσιμα του NAT.

Τα ταξικά σωματεία κατήγγειλαν την τακτική της κυβέρνησης, όπως αυτή εκφράστηκε από τον πρόεδρο του NAT και αποχώρησαν τονίζοντας ότι: Αυτά τα λεφτά δεν είναι δικά τους. Εί-

ΠΑΡΟΥΣΙΑΣΗ ΤΗΣ ΛΕΙΤΟΥΡΓΙΑΣ ΤΟΥ ENGINE SIMULATOR ΠΟΥ ΛΕΙΤΟΥΡΓΕΙ ΑΠΟ ΤΙΣ 30 ΜΑΗ 2013 ΣΤΗΝ ΕΝΩΣΗ ΜΑΣ



Το Διοικητικό Συμβούλιο της ΠΕ-ΜΕΝ παράλληλα με την ανάπτυξη πολύμορφων αγώνων στην υπεράσπιση των δικαιωμάτων των Μηχανικών, των ναυτεργατών, των εργαζομένων και παρά τις οικονομικές δυσκολίες, με αίσθημα ευθύνης για την τεχνική βοήθεια και υποστήριξη των Μηχανικών, προχώρησε στην υλοποίηση της δέσμευσης για την λειτουργία ENGINE ROOM SIMULATOR με πιστοποίηση στα γραφεία της ΠΕΜΕΝ. Η παρακολούθηση είναι ΔΩΡΕΑΝ, δικαίωμα συμμετοχής θα έχουν τα ταμειακά εντάξει μέλη της ΠΕΜΕΝ και στην παρακολούθηση θα τηρηθεί διαδικασία προεγγραφής.

Τα μαθήματα άρχισαν στις 30 Μάη.

Ενημερωθείτε για τις Προϋποθέσεις, το Πρόγραμμα και την Αίτηση προ-εγγραφής.

	Δευτέρα	Τρίτη	Τετάρτη	Πέμπτη	Παρασκευή	Φωτογραφίες των κάτωθι δικαιολογητικών
Πρωινό	0900-1500	0900-1500	0900-1500	0900-1500	0900-1500	Κάρτα υγείας εν ισχύ Πιστοποιητικό ναυτικής ικανότητας Μηχανικού εν ισχύ Οι σελίδες 4 και 5 του φυλλαδίου Δύο πρόσφατες φωτογραφίες μικρού μεγέθους
Απογευματινό	1500-2100	1500-2100	1500-2100	1500-2100	1500-2100	
Διευρ. Σεμινάρια σε: Ψυκτικές εγκαταστάσεις, Λέβητες Aalborg, Μηχανές Wärtsilä, Westfalia Separator, Δίκτυα ύδατος / κλιματισμού / νερού / αεραύ. Πληροφορίες: www.pemem.gr , Email: info@pemem.gr , simulator@pemem.gr , Τηλ: 210-411-5260, 210-412-3721.						
						Προϋποθέσεις συμμετοχής Μέλος της ΠΕΜΕΝ ταμειακά εντάξει

ναι ο κόπος και ο ιδρώτας των ναυτεργατών. Θα λείψουν από τα ασφαλιστικά ταμεία, τους ανέργους, τους δικαιούχους και τις οικογένειές μας. Την ίδια ώρα η κυβέρνηση, αφήνει άθικτες τις προκλητικές φοροαπαλλαγές του κεφαλαίου.



Ανάλογη παρέμβαση στο Δ.Σ. του NAT, είχε γίνει και την προηγούμενη Πέμπτη, 7 Μάη, από τους συνταξιούχους της ΠΕΣ-NAT και εκπροσώπους των ταξικών ναυτεργατικών σωματείων, καλώντας τα μέλη του Δ.Σ. να μην προβούν στη λήψη καμιάς απόφασης που να διευκολύνει τη ληστρική επιδρομή σε βάρος των ασφαλισμένων και προειδοποιώντας για κλιμάκωση της αντίδρασης των ναυτεργατών και των συνταξιούχων με αγωνιστικές κινητοποιήσεις.

Μετά από την αποχώρηση όλων των εκπροσώπων των ναυτεργατών το θέμα εφαρμογής της ΠΝΠ δεν τέθηκε προς συζήτηση και αποτράπηκε η αρπαγή των διαθέσιμων του NAT. **Παραμένουμε σε επιφυλακή για κάθε ενδεχόμενο.**

Συνεδριάσεις Ε.Ε της ΠΝΟ και Δ.Σ ΓΕΝΕ

Στη συνεδρίαση της Ε.Ε της ΠΝΟ στις 21 Ιούλη, τα ναυτεργατικά σωματεία ΠΕΜΕΝ - ΣΤΕΦΕΝΣΩΝ, ανέδειξαν την νέα βάρβαρη επίθεση που δέχονται στο σύνολο των δικαιωμάτων τους οι εργαζόμενοι, οι συνταξιούχοι, από την εφαρμογή του 3ου και τρισεχειρότερου μνημονίου της συγκυβέρνησης ΣΥΡΙΖΑ/ΑΝΕΛ με ΕΕ - ΕΚΤ - ΔΝΤ.

Στον κυκεώνα των αντεργατικών μέτρων που περιλαμβάνει το 3ο μνημόνιο διατυπώνεται στο ν.4334/2015 "άνοιγμα των κλειστών επαγγελματιών (π.χ θαλάσσιες μεταφορές)", ενισχύοντας την "μαύρη" ανασφάλιστη εργασία σε όλες τις κατηγορίες πλοίων, που θα αποφέρει την ταφόπλακα σε ένα ήδη λεηλατημένο NAT από την εφοπλιστική ασυδοσία, με καταστροφικές συνέπειες στους εν ενεργεία και συνταξιούχους, στην ναυτεργατική οικογένεια στο σύνολο της.

Τα ναυτεργατικά σωματεία της ΠΕΜΕΝ - ΣΤΕΦΕΝΣΩΝ - ΠΕΕΜΑΓΕΝ, πρόβαλαν την ανάγκη της οργάνωσης και του αγώνα, να δυναμώσει η ταξική πάλη σε κάθε χώρο δουλειάς, να μην υποκύψουν οι ναυτεργάτες, οι εργαζόμενοι στους εκβιασμούς και την τρομοκρατία της πολιτικής του κεφαλαίου και των εκπροσώπων του. Κάλεσαν σε συμμετοχή στο αυριανό συλλαλητήριο των δυνάμεων του ΠΑΜΕ στις 7:30 το απόγευμα στην Ομόνοια.

Σε αντιδιαστολή με την πρόταση των ταξικών δυνάμεων, ο νέος κυβερνητικός - εργοδοτικός συνδικαλισμός που συμπύσσεται με τον παλαιό και εκφράζεται από το προεδρείο της ΠΕΝΕΝ, με θράσος και υποκρισία πρότειναν συμμετοχή στο συλλαλητήριο που στηρίζει την κυβέρνηση ΣΥΡΙΖΑ/ΑΝΕΛ και τις πολιτικές δυνάμεις ΝΔ - ΠΑΣΟΚ - ΠΟΤΑΜΙ, που ψήφισαν το 3ο μνημόνιο.

Σε αυτό το συνονθύλευμα πολύ δύσκολα ξεχωρίζουν οι "μνημονιακοί" και οι "αντιμνημονιακοί", το ΟΧΙ και το ΝΑΙ, που είναι ΝΑΙ στο 3ο αντιλαϊκό - βάρβαρο μνημόνιο.

Στις 21 Ιούλη πραγματοποιήθηκε συνεδρίαση του Δ.Σ του ΓΕΝΕ στην οποία έγινε και παρέμβαση από αντιπροσωπεία της Επιτροπής Άεργων Ναυτεργατών.

Οι εκπρόσωποι των ναυτεργατικών σωματείων ΠΕΜΕΝ - ΣΤΕΦΕΝΣΩΝ, ανέδειξαν την πρόταση ότι το σύνολο των πλοίων που υπόκεινται στο ν.27/1975 να καταθέτουν στο ΓΕΝΕ τις καταστάσεις πληρώματος (crew list) και σε κάθε αντικατάσταση του πληρώματος να ναυτολογούνται από το ΓΕΝΕ όλοι οι ναυτεργάτες με ΣΣΕ και κοινωνικοασφαλιστική προστασία.

Η πλειοψηφία του Δ.Σ του ΓΕΝΕ, οι αντιπρόσωποι των εφοπλιστών και της κυβέρνησης, εμφανίστηκαν ότι δεν γνώριζαν την πρόταση των ταξικών δυνάμεων, ότι δεν γνωρίζουν ότι το ΓΕΝΕ είναι παραμάγαζο των δουλεμπορικών κυκλωμάτων, των εφοπλιστικών συμφερόντων.

ΕΦΟΠΛΙΣΤΕΣ και ΚΡΑΤΟΣ

ΣΥΝΕΧΙΖΟΥΝ τις ΔΙΩΞΕΙΣ Ναυτεργατών

Η βιομηχανία διώξεων που έχει στηθεί από το κεφάλαιο και τους μηχανισμούς του, συνεχίζεται με τη νέα κυβέρνηση ΣΥΡΙΖΑ - ΑΝΕΛ σε βάρος των ναυτεργατών, των εργαζομένων



που αγωνίζονται για την υπεράσπιση των δικαιωμάτων τους.

Με νέα καταδικαστική απόφαση τη **Δευτέρα 4 Μάη, το Μονομελές Πλημμελειοδικείο Θάσου**, επέβαλλε **4 μήνες** φυλάκιση με τριετή αναστολή για τους **29** ναυτεργάτες και άλλους εργαζόμενους που υπερασπίστηκαν πανελλαδικές απεργίες από το 2010 έως και το 2012, ενώ εκκρεμούν και δεκάδες άλλες παρόμοιες υποθέσεις.

Η καταδικαστική απόφαση βασίστηκε σε πανομοιότυπο κατηγορητήριο της εταιρείας ΝΕΚ, του Μητσόπουλου, ενώ αποδείχτηκε η κατεύθυνση για "πάση θυσία" καταδίκη των ναυτεργατών. Για τον σκοπό αυτό έγινε για πρώτη φορά δεκτή η παρουσία δικηγόρου της εργοδοσίας, παρότι η δίωξη -υποτίθεται- ότι ασκήθηκε αυτεπαγγέλτως από την Λιμενική Αρχή.

Στο πλευρό των ναυτεργατών βρέθηκαν μαζικά εργαζόμενοι του νησιού με κάλεσμα του τοπικού **Σωματείου Ναυτεργατών** και της **Γραμματείας Καβάλας του ΠΑΜΕ**.

Ταυτόχρονα η συγκυβέρνηση ΣΥΡΙΖΑ-ΑΝΕΛ απέρριψε τροπολογία του **ΚΚΕ** για την πραγματική κατάργηση της **πολιτικής επιστράτευσης**, διατηρώντας άθικτο το νομοθετικό πλαίσιο,

καθώς παραμένει το πρόσχημα του "δημόσιου συμφέροντος", με το οποίο επιβαλλόταν κάθε φορά στο παρελθόν το επαίσχυντο αυτό μέτρο καταστολής των απεργιακών αγώνων.

Ο αγώνας των ναυτεργατών, των εργαζομένων ενάντια στην αντιλαϊκή πολιτική του κεφαλαίου και των εκπροσώπων του δεν θα κριθεί στις αίθουσες των δικαστηρίων.

Αποτελεί μονόδρομο η ανάπτυξη της ταξικής πάλης σε κάθε χώρο δουλειάς με την ανάπτυξη πολύμορφων αγώνων, την αλληλεγγύη στους εργαζομένους που διώκονται. Κανείς δεν μπορεί να μένει αδιάφορος, για την υπεράσπιση του συνόλου των δικαιωμάτων της εργατικής - λαϊκής οικογένειας.

Σε παρέμβαση της **ΠΕΜΕΝ** σχετικά για τις διώξεις απεργών ναυτεργατών ανέφερε τα εξής:



"Οι διώξεις απεργών ναυτεργατών με χαλκευμένες κατηγορίες από τους εφοπλιστές και το αστικό κράτος δεν πρόκειται να ανακόψουν τη κλιμάκωση των αγώνων του κλάδου. Η έμπρακτη αλληλεγγύη που εκφράζεται από τα ταξικά σωματεία του ΠΑΜΕ στους ναυτεργάτες αποτελεί δύναμη ενίσχυσης της πάλης του εργατικού κινήματος.

Με μεγαλύτερη αποφασιστικότητα προχωράμε μπροστά, με νέους αγώνες για την ικανοποίηση των σύγχρονων αναγκών της εργατικής τάξης".

ΑΚΟΜΑ ΕΝΑ ΕΓΚΛΗΜΑ ΣΤΟ ΒΩΜΟ ΤΗΣ ΚΕΡΔΟΦΟΡΙΑΣ ΤΩΝ ΕΦΟΠΛΙΣΤΩΝ

Ένας ακόμα ναυτεργάτης θυσιάστηκε στο βωμό του κέρδους του εφοπλιστικού Μινώταυρου. Πρόκειται για τον Γεράσιμο Κασούρα μηχανοδηγό του ρυμουλκού "ΧΡΗΣΤΟΣ XXII", που έχασε τη ζωή του κατά τη διάρκεια ρυμούλκησης του πλοίου "Χάμερ Σπίριτ" στη ράδα του Πειραιά, όταν το ρυμούλκιο μπλέχτηκε στην προπέλα του πλοίου, με αποτέλεσμα να τεντώσει και να σπάσει χτυπώντας θανάσιμα τον ναυτεργάτη.

Τα ναυτεργατικά σωματεία ΠΕΜΕΝ - ΣΤΕΦΕΝΣΩΝ - ΠΕΕΜΑΓΕΝ - ΠΕΠΡΝ, σε δελτίο τύπου εξέφρασαν τα συλλυπητήρια τους στην οικογένεια και τους συγγενείς του άτυχου ναυτεργάτη και μεταξύ άλλων αναφέρουν:

ΟΙ ΜΕΙΩΜΕΝΕΣ ΟΡΓΑΝΙΚΕΣ ΣΥΝΘΕΣΕΙΣ ΣΚΟΤΩΝΟΥΝ ΤΟΥΣ ΝΑΥΤΕΡΓΑΤΕΣ.

Το τραγικό συμβάν που συνέβη στο Ρ/Κ "ΧΡΗΣΤΟΣ XXII" της ναυτιλιακής εταιρείας "Spanopoulos Bros Group", επιβεβαιώνει τις επανειλημμένες καταγγελίες μας για τις μειωμένες οργανικές συνθέσεις, που εγκυμονούν τεράστιους κινδύνους στην ασφάλεια της ανθρώπινης ζωής, ενώ σωρεία είναι τα ατυχήματα τα οποία δεν γίνονται γνωστά.

Οργιάζει η αυθαιρεσία και η εργοδοτική τρομοκρατία, παραβιάζονται οι ΣΣΕ, με εργαζόμενους πολλαπλών καθηκόντων, όπως στο συγκεκριμένο συμβάν που στην διαδικασία περισυλλογής του κάβου ρυμούλκησης συμμετείχε ο Μηχανοδηγός Α', ενώ η σύνθεση του πλοίου αποτελείται από 6 ναυτεργάτες.

Οι ευθύνες είναι αποκλειστικά του ΥΕΝ και των εφοπλιστών, που κατά την συνήθη πρακτική μεταφέρουν τις ευθύνες στον κυβερνήτη του πλοίου.

Όλοι οι αρμόδιοι γνωρίζουν ότι δεν είναι δυνατόν, με αυτό τον αριθμό ναυτολογημένων, με τις ώρες που εργάζονται, τα διπλά και τριπλά καθήκοντα που ανατίθενται στους εργαζόμενους, για να αυξήσουν τα κέρδη τους οι εφοπλιστές, μειώνοντας την τιμή της εργατικής δύναμης, υπονομεύεται ακόμα και η ασφάλεια της ανθρώπινης ζωής.



ΕΝΩΣΗ

ΚΩΔΙΚΟΣ: 031232

ΔΙΜΗΝΙΑΙΑ ΤΕΧΝΙΚΗ ΘΕΩΡΗΤΙΚΗ & ΣΥΝΔΙΚΑΙΣΤΙΚΗ ΕΠΙΘΕΩΡΗΣΗ ΤΗΣ ΠΑΝΕΛΛΗΝΙΑΣ ΕΝΩΣΗΣ ΜΗΧΑΝΙΚΩΝ Ε.Ν.

Γραφεία: Μπουμπουλίνας 21, Πειραιάς 185 35 - Telex: 211908

Τηλ. 210 41.15.260 - 210 41.23.721 - 210 41.79.144, Fax: 210 41.22.606

www.pemen.gr • E Mail: info@pemen.gr και pemem@otenet.gr

ΙΔΙΟΚΤΗΤΗΣ: ΠΕΜΕΝ - ΕΚΛΟΤΗΣ: ΣΑΒΒΑΣ ΤΣΙΜΠΟΓΛΟΥ (Πρόεδρος της ΠΕΜΕΝ)

ΕΚΔΙΔΕΤΑΙ ΑΠΟ ΣΥΝΤΑΚΤΙΚΗ ΕΠΙΤΡΟΠΗ

ΥΠΕΥΘΥΝΟΣ ΣΥΝΤΑΞΗΣ: ΣΑΒΒΑΣ ΤΣΙΜΠΟΓΛΟΥ (Πρόεδρος της ΠΕΜΕΝ)

ΕΠΙΜΕΛΕΙΑ ΕΚΔΟΣΗΣ - ΕΚΤΥΠΩΣΗΣ: ART HELLAS

Γ. ΜΟΥΡΟΥΣΙΑ - Μ.Ε. ΜΟΥΡΟΥΣΙΑ Ο.Ε. ΚΟΛΟΚΟΤΡΩΝΗ 144 - ΠΕΙΡΑΙΑΣ, ΤΗΛ.: 210 41.82.591 • e-mail: mourousias1@yahoo.gr

Τιμή τεύχους 0,25 ΕΥΡΩ

ΕΚΔΗΛΩΣΗ ΣΩΜΑΤΕΙΩΝ

ΠΕΜΕΝ - ΣΤΕΦΕΝΣΩΝ - ΠΕΕΜΑΓΕΝ

Με θέμα: "Υγιεινή και ασφάλεια στους χώρους δουλειάς"

Εκδήλωση με θέμα "Υγιεινή και ασφάλεια στους χώρους δουλειάς" διοργάνωσαν την Πέμπτη 23 Απρίλη τα ναυτεργατικά σωματεία ΠΕΜΕΝ - ΣΤΕΦΕΝΣΩΝ - ΠΕΕΜΑΓΕΝ - ΠΕΠΡΝ με ειδικούς ομιλητές τον ναυπηγό επιθεωρητή εργασίας Τάσο Αχτύπη και τον γιατρό εργασίας Σπύρο Δρίβα.

Την κεντρική ομιλία έκανε ο Α' Γραμματέας της ΠΕΜΕΝ, Θανάσης Ευαγγελάκης, ο οποίος μεταξύ άλλων ανέφερε:

Η Ζωή και η Υγεία των ναυτεργατών, των εργαζομένων αποτελεί ζήτημα πρώτης γραμμής για το ταξικό συνδικαλιστικό κίνημα. Η βελτίωση της Υγιεινής & Ασφάλειας στους χώρους δουλειάς σημαίνει βελτίωση των συνθηκών, μέτρα προστασίας, εκμηδένιση του επαγγελματικού κινδύνου, περιορισμός ατυχημάτων κι

επαγγελματικών ασθενειών, βελτίωση της ποιότητας ζωής.

Αυτό έρχεται σε αντίθεση με την πολιτική του κεφαλαίου που ζυγίζει τη ζωή του εργάτη με το κόστος για τη λήψη των μέτρων ασφαλείας και διαλέγουν πάντα αυτό που θα μεγαλώσει περισσότερο τα κέρδη τους. Η πλάστιγγα σχεδόν πάντα γέρνει σε βάρος της ζωής και της υγείας του εργάτη.

Οι επαγγελματικές ασθένειες και τα ατυχήματα είναι και πρέπει να είναι πεδίο αποκάλυψης και ταξικής πάλης.

Οι αντεργατικές επιλογές της σημερινής και των προηγούμενων κυβερνήσεων είναι στις κατευθύνσεις της Ε.Ε. Η κόκκινη κλωστή που συνδέει όλα αυτά τα προβλήματα και πολύ περισσότερα που συναντιούνται καθημερινά



στους χώρους δουλειάς, είναι η απόλυτη προσήλωση της κυβερνητικής πολιτικής στην εξυπηρέτηση της κερδοφορίας του κεφαλαίου μέσα από την παραπέρα μείωση της τιμής της εργατικής δύναμης.

Είναι χαρακτηριστική η κατάσταση στο χώρο των ναυτεργατών. Παρότι το εφοπλιστικό κεφάλαιο βρίσκεται στην πρωτοκαθεδρία της παγκόσμιας ναυτιλίας με δισεκατομμύρια κέρδη ακόμα και την περίοδο της καπιταλιστικής κρίσης, εντείνει την επίθεση του σε βάρος των δικαιωμάτων των ναυτεργατών με αύξηση της ανεργίας, χτύπημα των ΣΣΕ, απλήρωτη εργασία, πετσόκομμα των οργανικών συνθέσεων των πλοίων, εντατικοποίηση της δουλειάς, "μαύρη" ανασφάλιστη εργασία, κατάφορη παραβίαση των κανόνων ασφάλειας των πλοίων και της προστασίας της ανθρώπινης ζωής.

Καταρρίπτονται οι αντιλήψεις, τα αστικά ιδεολογήματα του εργοδοτικού - κυβερνητικού συνδικαλισμού ότι κεφάλαιο και εργαζόμενοι είμαστε κοινωνικοί εταίροι. Είμαστε ταξικοί αντίπαλοι και οι ταξικές αντιθέσεις οξύνονται με όποιο χρώμα και να τις ντύνεις.

Μακρύς είναι ο κατάλογος των θυμάτων από ναυτεργάτες και άλλους εργαζόμενους στο βωμό της κερδοφορίας του εφοπλιστικού κεφαλαίου, με πρόσφατα τα τραγικά γεγονότα στο "NORMAN ATLANTIC" με τους 11 νεκρούς και 18 αγνοούμενους μέχρι την πυρκαγιά στο "HIGHSPEED 5" με τον θάνατο του ναυτεργάτη Ηλεκτρολόγου.

Καμία έκθεση συμβάντων δεν έχει δοθεί, κανένα μέτρο δεν έχει παρθεί, για να συγκαλύψουν την ανταγωνιστικότητα και κερδοφορία του κεφαλαίου. Κανένα επίσημο στατιστικό στοιχείο δεν υπάρχει που να καταγράφει θανάτους και ασθένειες των ναυτεργατών απόρροια των συνθηκών εργασίας.

Καμία κατοχύρωση του ναυτικού επαγγέλματος ως βαρύ και ανθυγιεινό, ενώ παραμένει αναξιοποίητο και εγκαταλειμμένο το NIEN που η πρόταση των ταξικών δυνάμεων είναι να γίνει Πανεπιστημιακή κλινική για την πρόληψη και αντιμετώπιση των επαγγελματικών ασθενειών.

Το ζήτημα της υγιεινής και ασφάλειας δεν εί-

ναι αποσπασμένο από το συνολικό διεκδικητικό πλαίσιο αιτημάτων των ταξικών δυνάμεων στην πάλη για την αναχαίτιση της αντιλαϊκής πολιτικής του κεφαλαίου και των εκπροσώπων του, για την ικανοποίηση των αναγκών της εργατικής - λαϊκής οικογένειας.

Παρέμβαση έκανε ο Πρόεδρος της ΠΕΕΜΑ-ΓΕΝ, Γιώργος Αντωνόπουλος, ο οποίος μεταξύ άλλων ανέφερε:

Το επάγγελμα του Ναυτικού είναι γνωστό σε όλους ότι λόγω της καθημερινής γεωγραφικής αλλαγής και διαφορετικών κλιμάτων, της διαβίωσης σε μια μεταλλική κατασκευή, μακριά από κάθε κοινωνική εκδήλωση, επιδρά αρνητικά στην σωματική και ψυχική υγεία.

Στην περίπτωση του ξενοδοχειακού τμήματος των πλοίων και ιδιαίτερα του μαγειρείου, η κατάσταση πήρε επικίνδυνες διαστάσεις για την υγεία των εργαζομένων μετά τις μειώσεις από το νόμο 4150/13. Χαρακτηριστικό παράδειγμα τα πλοία της γραμμής ΠΑΤΡΑ - ΙΤΑΛΙΑ αλλά και της ακτοπλοΐας την χειμερινή περίοδο, όπου 3 μάγειροι καλούνται να εξυπηρετήσουν εκατοντάδες επιβάτες, συν το πλήρωμα, μια σταθερή υποχρέωση που λόγω του χαρακτήρα της, δεν αναβάλλεται.

Πίσω από τα πλούσια μενού και τους πολυτελείς χώρους ανάπαυσης, συναντάς ανθρώπους που εργάζονται πάνω από τα όρια τους, και όσο ανεβαίνουν τα επίπεδα υπηρεσιών που προσφέρονται από τις εταιρείες, τόσο αυξάνονται οι ρυθμοί εργασίας.

Τα εξαντλητικά ωράρια (ακόμα και τις πρώτες πρωινές ώρες δουλεύουν τα εστιατόρια στην Ηγουμενίτσα) η απλήρωτη εργασία, οι μειωμένες σε επίπεδο καντίνας συνθέσεις παρουσία αμιάντου στους χώρους, η καθημερινή αλλαγή κλίματος, δημιουργούν ένα περιβάλλον ιδιαίτερα ανθυγιεινό για τον εργαζόμενο.

Η πρόταση των Σωματείων μας για αξιοποίηση του Ναυτικού Νοσοκομείου, και μελέτης των Επαγγελματικών ασθενειών σε μια πτέρυγα, δεν συγκίνησε κανένα φορέα. Αντιθέτως, τα κέρδη των εφοπλιστών, οι νέες παραγγελίες, οι χρηματιστηριακοί δείκτες, οι ισολογισμοί είναι μεγέθη μετρήσιμα, αντίθετα με τις ζωές των Ναυτεργατών.

ΑΠΟ ΤΙΣ ΤΟΠΟΘΕΤΗΣΕΙΣ ΤΩΝ ΕΙΔΙΚΩΝ ΕΠΙΣΤΗΜΟΝΩΝ ΓΙΑ ΤΙΣ ΑΙΤΙΕΣ ΚΑΙ ΤΙΣ ΣΥΝΕΠΕΙΕΣ ΤΗΝ ΥΓΕΙΑ ΤΩΝ ΕΡΓΑΖΟΜΕΝΩΝ



Σπύρος Δρίβας: Γιατρός εργασίας

Τι φταίει και γίνονται εργατικά ατυχήματα; Η "κακιά η ώρα"; Μήπως φταίνε οι ίδιοι οι εργαζόμενοι;

Τα περισσότερα ατυχήματα θα μπορούσαν να μην έχουν γίνει αν είχαν ληφθεί μέτρα που το σημερινό επίπεδο ανάπτυξης της επιστήμης και της τεχνικής δίνει τη δυνατότητα να ληφθούν.

Γιατί όμως δεν λαμβάνονται μέτρα προστασίας; Η αλήθεια είναι γιατί κοστίζουν στον εργοδότη - στους επιχειρηματικούς ομίλους, γιατί βλάπτουν τα κέρδη τους.

Γι' αυτό σήμερα δεν εφαρμόζεται μια σειρά μέτρων που θα έσωζαν χιλιάδες ζωές. Την επικινδυνότητα την αυξάνουν και άλλες πλευρές: Π.χ. η εντατικοποίηση της εργασίας, η πίεση του χρόνου για να παραδοθεί γρήγορα το έργο, τα εξαντλητικά ωράρια. Η μείωση του προσωπικού, η ελαστική εργασία, η απουσία κατάλληλης εκπαίδευσης στους εργαζόμενους για τους κανόνες ασφάλειας (ευθύνη του εργοδότη να τη διασφαλίσει), η χρησιμοποίηση ανειδίκευτων εργατών για εργασίες για τις οποίες απαιτείται ειδική εκπαίδευση - άδεια. Το άγχος στην εργασία.

Όταν αναφερόμαστε στην προστασία της υγείας και ασφάλειας στους χώρους δουλειάς εννοούμε όχι μόνο την πρόληψη των εργατικών ατυχημάτων, που είναι σχεδόν ο μοναδικός δείκτης που μετράται, αλλά και την πρόληψη των επαγγελματικών ασθενειών, την πρόληψη της πρόωρης φθοράς της υγείας και την πρόωρη γήρανση του οργανισμού που

προκαλούνται από τις συνθήκες και τους όρους δουλειάς.

Οι μαζικές απολύσεις, η ανεργία αλλά και η εργασιακή ανασφάλεια, ο φόβος της απόλυσης, η εντατικοποίηση της εργασίας, η υπερωριακή απασχόληση, έχουν καταστρεπτική επίδραση στη σωματική και ψυχική υγεία.

Όταν μιλάμε για την υγεία δεν εννοούν και οι δύο πλευρές το ίδιο.

Για τους εργοδότες και το κεφάλαιο, "υγιείς" είναι ο εργαζόμενος που μπορεί να εργαστεί, που δεν έχει κάποια αναπηρία ή ασθένεια που να τον εμποδίζει στην εργασία του.

Για τους εργαζόμενους, η υγεία πρέπει να προσεγγίζεται ως η κατάσταση πλήρους σωματικής, πνευματικής, ψυχικής και κοινωνικής ευεξίας του ανθρώπου. Η συνολική κατάστα-



Τάσος Αχτύπης: Ναυπηγός, επιθεωρητής εργασίας

ση ισορροπίας του ανθρώπου με τη φύση και την κοινωνία, που να του επιτρέπει όχι μόνο να εργάζεται, αλλά να συμμετέχει δημιουργικά στην οικογενειακή του ζωή, στην κοινωνική και πολιτική δραστηριότητα, στον πολιτισμό, στην ψυχαγωγία.

Ειδική αναφορά έγινε για την εκτεταμένη χρήση αμιάντου στα πλοία, που υπάρχει σε πολλούς χώρους και σε διάφορες μορφές στα υλικά μονώσεων και επισημάνθηκαν οι θανατηφόρες συνέπειες, οι οποίες εκδηλώνονται αρκετά χρόνια μετά την εισπνοή των αόρατων με γυμνό μάτι ινών του αμιάντου.

ΗΜΕΡΙΔΑ ΤΟΥ ΠΑΜΕ ΓΙΑ ΤΙΣ ΕΞΕΛΙΞΕΙΣ ΣΤΟ ΚΟΙΝΩΝΙΚΟ - ΑΣΦΑΛΙΣΤΙΚΟ ΣΥΣΤΗΜΑ ΚΑΙ ΤΙΣ ΘΕΣΕΙΣ ΤΟΥ ΤΑΞΙΚΟΥ ΚΙΝΗΜΑΤΟΣ

Με τη μαζική παρουσία συνδικαλιστών και εργαζομένων απ' όλους τους κλάδους του ιδιωτικού και του δημόσιου τομέα, αλλά και εκπροσώπων από τους αυτοαπασχολούμενους, τους αγρότες, το κίνημα των γυναικών και τη νεολαία, έγινε στις **23 Μάη**, στον κινηματογράφο "Αλκυονίδες" στην Αθήνα η ημερίδα του ΠΑΜΕ, με θέμα "**Οι εξελίξεις στο κοινωνικο-ασφαλιστικό σύστημα και οι θέσεις του ταξικού συνδικαλιστικού κινήματος**".

Η κεντρική εισήγηση στην ημερίδα έγινε από τον **Θανάση Γκώγκο**, μέλος της **Εκτελεστικής Γραμματείας του ΠΑΜΕ**.

Η σημερινή πρωτοβουλία του ΠΑΜΕ δε θέλουμε να μείνει σε φιλολογικό επίπεδο και να καταχωνιαστεί αργότερα στα συρτάρια των σωματείων, αλλά να μετατραπεί σε ένα επικαιροποιημένο ιδεολογικοπολιτικό όπλο του εργατικού - λαϊκού κινήματος και των οργανώσε-

ών του.

Επιδιώκουμε, δηλαδή, τα αιτήματα, η γραμμή πάλης και κυρίως η αντίληψή μας για το Ασφαλιστικό να υιοθετηθούν μαζικά από σωματεία και εργαζόμενους, να ξεδιπλωθεί κίνημα μαχητικής αντίστασης, που θα αποτρέψει το νέο κύμα επίθεσης που προετοιμάζεται, διεκδίκησης, που θα πολιορκεί ενιαία μεγαλοεργοδοσία, συγκυβέρνηση, ΕΕ, ΔΣ ασφαλιστικών ταμείων, νοσοκομείων. Ένα κίνημα που με τέτοια συγκρουσιακά χαρακτηριστικά, θα αγωνίζεται, θα πιέζει και θα αποσπά κατακτήσεις.

Μπροστά σε κρίσιμες εξελίξεις

Εκτιμάμε πως η κατάσταση είναι κρίσιμη. Το Ασφαλιστικό, ειδικά το τελευταίο διάστημα, βρίσκεται ψηλά στην ημερήσια διάταξη κάθε μέρας. Το παζάρι για το τι θα χάσουμε, οι συ-



← νεχείς οπισθοχωρήσεις της κυβέρνησης πίσω από συνθήματα και προεκλογικές της δεσμεύσεις, που έτσι κι αλλιώς ήταν πίσω από τις λαϊκές ανάγκες, οι νέες προκλητικές αξιώσεις των βιομηχάνων, οι εκθέσεις ευρωπαϊκών οργανισμών, οι εξελίξεις γύρω από τη ρευστότητα των Ταμείων με τη λεηλασία των ταμειακών διαθέσιμων, το σπάσιμο ή όχι ομολόγων, η τραγική κατάσταση στα Κέντρα Υγείας και τα νοσοκομεία, συνθέτουν μια εκρηκτική κατάσταση όσον αφορά το κοινωνικο-ασφαλιστικό σύστημα.

Η πρόταση στην κοινή δήλωση Τσίπρα - Γιούνκερ, που αναφέρει πως "ιδιαίτερη μνεία έγινε στη σημασία των μεταρρυθμίσεων για εκσυγχρονισμό του συνταξιοδοτικού συστήματος, ούτως ώστε να καταστεί δίκαιο, δημοσιονομικά βιώσιμο και αποτελεσματικό", πρέπει να σημάνει για τους εργαζόμενους συναγερμό.

Ειδικά όταν η παραπάνω πρόταση, που προετοιμάζει το 3ο μνημόνιο, πλαισιώνεται από την απόφαση του Συμβουλίου των υπουργών Οικονομικών της ΕΕ, που αναφέρει πως "χρειάζονται περαιτέρω βήματα, που πρέπει να γίνουν από τα κράτη - μέλη, αν και σε διαφορετικό βαθμό, για την αύξηση της πραγματικής ηλικίας συνταξιοδότησης, συμπεριλαμβανομένης της αποφυγής της πρόωρης εξόδου από την αγορά εργασίας, και με τη σύνδεση της ηλικίας συνταξιοδότησης ή συντάξεων με το προσδόκιμο ζωής".

Τι σημαίνουν τα παραπάνω; Πως οι αυξήσεις στα όρια ηλικίας συνταξιοδότησης, η δουλειά μέχρι τα βαθιά γεράματα, οι νέες περικοπές στις συντάξεις, η κατάργηση των επικουρικών συντάξεων, οι μεθοδεύσεις για την πλήρη κατάργηση της πρόωρης συνταξιοδότησης αλλά και ο προσανατολισμός στην ιδιωτική ασφάλιση όχι απλά δεν έφυγαν από το προσκήνιο, αλλά παραμένουν σε πρώτο πλάνο.

Αποτελούν διακαή πόθο του κεφαλαίου και σε αυτή την κατεύθυνση κινείται και η νέα κυβέρνηση. Οι δεσμεύσεις και οι παραχωρήσεις του πρωθυπουργού στη Συνέλευση των βιομηχάνων, μόλις την προηγούμενη βδομάδα, είναι χαρακτηριστικό παράδειγμα της κοινής πλευσης απέναντι στις διεκδικήσεις και τα εργατικά - λαϊκά συμφέροντα.

Το ΠΑΜΕ πολύ πριν από τις εκλογές προειδοποιούσε την τότε κυβέρνηση και τη μεγαλοεργοδοσία πως ενδεχόμενη νέα παρέμβαση στο Ασφαλιστικό αποτελεί για τους εργαζόμενους "αιτία πολέμου". Σήμερα, επαναφέρουμε αυτήν την προειδοποίηση καλώντας παράλληλα τους εργαζόμενους, τις συνδικαλιστικές



και συνταξιοχικές οργανώσεις να κλιμακώσουν τους αγώνες, τώρα.

Σύμφωνα με τα έως τώρα δεδομένα, τις παραπάνω δηλώσεις αλλά, κυρίως, σύμφωνα με τη γραμμή πλεύσης που ακολουθείται ενιαία σε όλες τις χώρες της ΕΕ, επίκειται νέα αντιασφαλιστική επίθεση.

Η συγκυβέρνηση έχει μπει ήδη σε συζήτηση για την παραπέρα κατακρεούργηση ασφαλιστικών και συνταξιοδοτικών δικαιωμάτων, στο φόντο της νέας αντιλαϊκής συμφωνίας και έχει ήδη προαναγγείλει "κοινωνικό διάλογο" για το Ασφαλιστικό το Σεπτέμβρη. Και μόνο η αναφορά στον "κοινωνικό διάλογο", φτάνει και περισσεύει για να προετοιμαζόμαστε για τα χειρότερα και να ετοιμάζουμε την αγωνιστική απάντησή μας.

Έχουμε διαφορετικές αφετηρίες

Το ταξικό συνδικαλιστικό κίνημα από τη γέννησή του αντιμετωπίζει την Κοινωνική Ασφάλιση με γνώμονα την εξυπηρέτηση των συμφερόντων της εργατικής - λαϊκής οικογένειας. Εκτιμάμε πως η σημερινή πρόταση του ΠΑΜΕ ανταποκρίνεται στις πραγματικές ανάγκες των εργαζομένων, στην επιτακτική ανάγκη να μπει φρένο στη σημερινή κατάσταση και να αποσπαστούν ορισμένες κατακτήσεις.

Το ΠΑΜΕ αντιμετωπίζει την Κοινωνική Ασφάλιση ως μια από τις μεγαλύτερες κατακτήσεις των εργαζομένων. Η Κοινωνική Ασφάλιση δε χαρίστηκε, δε δόθηκε απλόχερα στους εργαζόμενους, δεν ήταν προϊόν παραχώρησης. Ήταν αποτέλεσμα πολύχρονων, αιματηρών συγκρούσεων σε όλον τον κόσμο με τις κυβερνήσεις και το μεγάλο κεφάλαιο κάθε χώρας.

Για τα μονοπώλια, η Ασφάλιση αποτελεί παράγοντα κερδοφορίας τόσο από την πλευρά της μείωσης του λεγόμενου μη μισθολογικού κόστους όσο και από την πλευρά της εμπορευματοποίησης, της ανάπτυξης και γιγάντωσης της ιδιωτικής πρωτοβουλίας στο συνταξιοδοτικό, στην Υγεία και την Πρόνοια.

Για την κυβέρνηση και τα άλλα κόμματα, το πρόβλημα στην Κοινωνική Ασφάλιση είναι οι

κονομοτεχνικό. Ψάχνουν τη λύση στους αριθμούς, πολλές φορές τους αλλοιώνουν. Οι λύσεις που προτείνουν δεν παίρνουν ως βάση τις λαϊκές ανάγκες αλλά την ανταγωνιστικότητα της οικονομίας και τις απαιτήσεις των εργοδοτών. Γι' αυτό στέκονται με προκλητική μονομέρεια στα ελλείμματα των Ταμείων, στην κακοδιαχείριση, στη σχέση μεταξύ ασφαλισμένων και συνταξιούχων, στη συμμετοχή του κράτους, στις εργοδοτικές εισφορές, στα όρια ηλικίας συνταξιοδότησης.

Για τους εργαζόμενους στον ιδιωτικό και δημόσιο τομέα, γενικότερα για τα λαϊκά στρώματα, το πρόβλημα είναι οι πετσοκομμένες - χαμηλές συντάξεις και οι συνεχόμενες περικοπές, η υποβαθμισμένη ιατροφαρμακευτική κάλυψη, η ανασφάλιστη "μαύρη" εργασία, οι ανύπαρκτες συνθήκες υγιεινής και ασφάλειας, η δουλειά μέχρι τα βαθιά γεράματα.

Ζήτημα βαθιά πολιτικό

Με βάση αυτά, για το ΠΑΜΕ, το πρόβλημα της Κοινωνικής Ασφάλισης είναι πολιτικό, αφετηριακά ταξικό καθώς φανερώνονται και σε αυτό το ζήτημα τα όρια του εκμεταλλευτικού συστήματος που σαπίζει, που βρίσκεται σε πλήρη αντίθεση με την ικανοποίηση των σύγχρονων λαϊκών αναγκών. Η λύση δεν εξαρτάται, δηλαδή, από έναν καλό ή όχι σχεδιασμό στο συγκεκριμένο ζήτημα, αλλά, κατά τη γνώμη μας, απαιτεί κεντρικό σχεδιασμό και μια οικονομία που απέναντι από τα συμφέροντα των επιχειρηματικών ομίλων θα βάζει τις σύγχρονες διευρυμένες λαϊκές ανάγκες.

Παλεύουμε μέσα από τους καθημερινούς αγώνες του σήμερα, συνδέοντας τη συνολική μας πρόταση μαζί με την ανακούφιση του εργαζόμενου λαού από τις συνέπειες της κρίσης, για την αναπλήρωση των απωλειών του. Οι καθημερινοί αγώνες συνδικαλιστικών και συνταξιοχικών οργανώσεων, με οποιαδήποτε κυβέρνηση στην εξουσία, αποδεικνύουν στην πράξη τη σταθερή πρωτοπόρα δράση των δυνάμεων που συσπειρώνονται στο ΠΑΜΕ.

Ταυτόχρονα, όμως, την πάλη αυτήν την εντάσσουμε στη συνολική πρότασή μας για ένα

← διαφορετικό δρόμο εξέλιξης και ανάπτυξης της ελληνικής κοινωνίας, που στηρίζεται στην αντίληψη ότι παραγωγός του πλούτου είναι ο εργαζόμενος και επομένως πρέπει να είναι και ο μοναδικός αποδέκτης του. Αυτό απαιτεί πλήρη σύγκρουση, δηλαδή ο λαός να έρθει σε αντιπαράθεση και ρήξη με το μεγάλο κεφάλαιο, τα μονοπώλια.

Για εμάς το Ασφαλιστικό πέρα από τη σχετική αυτοτέλειά του ως ζήτημα, αποτελεί ένα σημαντικό κομμάτι που συνθέτει το παζλ της ενιαίας επίθεσης πάνω στην τιμή της εργατικής δύναμης. Το Ασφαλιστικό, όπως και το εισόδημα, ο χρόνος εργασίας, οι εργασιακές σχέσεις είναι πλευρές που οξύνουν την εκμετάλλευση και το ξεζούμισμα της εργατικής τάξης.

Η μείωση της τιμής της εργατικής δύναμης μέσω της μείωσης του λεγόμενου κόστους εργασίας οδήγησε - κυρίως τα προηγούμενα χρόνια - στην άγρια λεηλασία των εργατικών δικαιωμάτων. Ήταν στην κατεύθυνση της ενίσχυσης του επιχειρηματικού κλίματος, της ανταγωνιστικότητας της οικονομίας έτσι ώστε οι μονοπωλιακοί όμιλοι να βγουν αναίμακτα από την κρίση και να δυναμώσουν ακόμα περισσότερο την κερδοφορία τους στην περίοδο της ανάκαμψης.

Γι' αυτό και στο Ασφαλιστικό παίρνονται συνεχώς επιθετικά μέτρα, εκμηδενίζοντας ότι έχει απομείνει από συνταξιοδοτικά και ασφαλιστικά δικαιώματα, ώστε να γίνει η ασφάλιση ατομική υπόθεση του καθενός.

Οι εισφορές μας, τα αποθεματικά και τα ταμειακά διαθέσιμα των Ταμείων είναι ο συλλογικός κόπος και ιδρώτας των εργατών, είναι η κλεμμένη υπεραξία μιας ζωής. Φυσικά, σε καμία περίπτωση δεν αντιμετωπίζουμε τα ασφαλιστικά και συνταξιοδοτικά δικαιώματα ως ανταποδοτικά.

Γι' αυτό και η αφετηρία μας είναι διαφορετική και αδιαπραγμάτευτη. Θεωρούμε την ασφάλιση δικαίωμα. Εκτιμάμε παράλληλα πως σήμερα υπάρχουν όλες οι προϋποθέσεις και οι δυνατότητες, λόγω της ασύγκριτα υψηλότερης παραγωγικότητας σε σχέση με προηγούμενες δεκαετίες, να μειωθούν δραστικά τα όρια ηλικίας συνταξιοδότησης και ο χρόνος ερ-

γασίας και να αυξηθούν ταυτόχρονα οι μισθοί, οι συντάξεις, να διευρυνθούν οι παροχές Υγείας, Πρόνοιας, τα κοινωνικά δικαιώματα.

Και όμως, αντί να συζητάμε αυτά, συζητάμε για το τι μπορούμε να περισώσουμε, βάζοντας αιτήματα κάλυψης των απωλειών που είχαμε. Είναι χαρακτηριστικό παράδειγμα που αποδεικνύει την ταξικότητα της σημερινής πολιτικής γραμμής, τα ασφυκτικά όρια του συστήματος, ένα σύστημα επιθετικό ως προς τις λαϊκές ανάγκες, σύστημα που σαπίζει και δείχνει τα δόντια του.

Βασικές αντιασφαλιστικές ρυθμίσεις παραμένου άθικτες

Η μεγάλη ανεργία, οι ευέλικτες εργασιακές σχέσεις, τα τσακισμένα μεροκάματα, η ανασφάλιστη εργασία επιδείνωσαν την κατάσταση στο ασφαλιστικό σύστημα, αλλά δεν αποτελούν την πηγή των προβλημάτων. Είναι παράγωγα και αποτελέσματα της ίδιας πολιτικής που εξαθλιώνει το λαό προς όφελος των μονοπωλίων, των μεγάλων επιχειρηματικών ομίλων και ενιαία πρέπει να αντιμετωπίζονται.

Για παράδειγμα, σύμφωνα με πρόσφατα στοιχεία, εκτιμάται πως κάθε μονάδα που αυξάνεται η ανεργία, αφαιρεί εισφορές τουλάχιστον 250 εκατ. ευρώ κατ' έτος από το ασφαλιστικό σύστημα. Αντίστοιχα η μείωση των μισθών εκτιμάται πως αφαιρεί 150 εκατ. ευρώ, οι ευέλικτες και προσωρινές μορφές απασχόλησης καθώς και τα πεντάμηνα κακοπληρωμένα προγράμματα εκτιμάται πως στερούν εισφορές 2 δισ. ευρώ κατ' έτος από το σύστημα.

Τα παραπάνω νούμερα δεν είναι ψεύτικα. Φυσικά και ισχύουν! Όμως, έχουμε στραμπούληγμα της λογικής όταν γίνεται επίκληση των παραπάνω στοιχείων για να αιτιολογηθεί νέα παρέμβαση στο ασφαλιστικό σύστημα. Διότι εδώ βρίσκει την απόλυτη εφαρμογή η λαϊκή ρήση "και κερατάς και δαρμένος". Και τσακισμένος από την ανεργία, πνιγμένος σε πληθώρα ελαστικών σχέσεων εργασίας με μεροκάματα πείνας ο εργαζόμενος και εκτεθειμένος στον κίνδυνο, χωρίς μέτρα προστασίας, με υποβαθμισμένες υπηρεσίες Υγείας και Πρόνοιας και

πετσοκομμένες συντάξεις.

Ότι τέχνασμα και αιτιολογία χρησιμοποιείται για να δικαιολογήσει τα βάρβαρα μέτρα που έρχονται, δεν πρέπει να αποπροσανατολίζει τους εργαζόμενους. Οι εργαζόμενοι έχουν δικαίωμα να ζουν αξιοπρεπώς τόσο κατά τη διάρκεια του εργάσιμου βίου τους όσο και όταν βγαίνουν εκτός παραγωγής. Δεν μπορεί η αξιοπρέπείά τους να καθορίζεται από τους δείκτες και την ανταγωνιστικότητα της οικονομίας, από τις επενδύσεις, από τζογαρίσματα.

Τα προηγούμενα χρόνια, με τη δικαιολογία της κρίσης επιταχύνθηκαν αντιασφαλιστικά μέτρα που σχεδιάζονταν χρόνια. Το κεφάλαιο, ντόπιο και ξένο, η Ευρωπαϊκή Ένωση, οι προηγούμενες ελληνικές κυβερνήσεις έδωσαν ισχυρά πλήγματα στο Ασφαλιστικό και σειρά πήρε η σημερινή κυβέρνηση, η οποία συζητά ανοιχτά πλέον για νέες ανατροπές στο ασφαλιστικό σύστημα. Παρά το μικρό διάστημα που βρίσκεται στην εξουσία, δεν προήλθε από παρθενογένεση. Έχει δώσει διαπιστευτήρια όλα αυτά τα χρόνια είτε ως αντιπολίτευση του 4% είτε του 25%.

Ο προσανατολισμός στα επαγγελματικά ταμεία, τα πάρε - δώσε με τις ιδιωτικές ασφαλιστικές, οι συνεχείς δηλώσεις κυβερνητικών στελεχών για τη βιωσιμότητα του ασφαλιστι-

κού συστήματος δείχνουν όχι μόνο τις τάσεις αλλά πλέον αποτυπώνονται καθαρά και στις πράξεις. Οι νέες ανατροπές που θα φέρει η κυβέρνηση, προετοιμάζονται με μακρόχρονο σχέδιο και μεταβατικά διαστήματα, προσπαθώντας να κοροϊδέψει τους εργαζόμενους ώστε να έχει όσο το δυνατόν λιγότερες εκλογικές και πολιτικές απώλειες.

Η βάση των νέων ανατροπών

Η συμφωνία της 20ής Φλεβάρη, η νέα συμφωνία στο EuroWorking Group της 8ης Απρίλη και φυσικά η πρόσφατη κοινή δήλωση Τσίπρα - Γιούνκερ αποτελούν τη βάση για το νέο μνημόνιο, τη βάση για τις νέες αντιασφαλιστικές ανατροπές το επόμενο διάστημα. Πίσω από τα παραπλανητικά συνθήματα για το τέλος της λιτότητας, παραμένουν άθικτα σχεδόν όλα τα μνημονιακά αντιασφαλιστικά μέτρα.

Βασικές ρυθμίσεις των προηγούμενων κυβερνήσεων, που καθορίζουν την Κοινωνική Ασφάλιση σε βάθος 50ετίας, μένουν ανέγγιχτες. Από τη στιγμή που δε δέχεται πλήγμα ο βασικός πυρήνας που προκαλεί αντεργατικούς νόμους και μνημόνια, όταν δεν κεντράρουν οι προτάσεις στην αποκατάσταση των απωλειών και στην κατάργηση όλων των αντια-



☛ σφαιριστικών νόμων, αλλά η κυβέρνηση στέκεται σε προπαγανδιστικά τρικ που έχουν στόχο να προκαλέσουν σύγχυση, οι εργαζόμενοι πρέπει να βρίσκονται σε διαρκή ετοιμότητα.

Η προκλητική εξαπάτηση των εργαζομένων και των συνταξιούχων από τη νέα κυβέρνηση δεν πρέπει να περάσει αναπάντητη. Η προεκλογική υπόσχεση για κουτσουρεμένη 13η σύνταξη, που θα δινόταν με εισοδηματικά κριτήρια και στην ουσία δεν ήταν κάτι περισσότερο από το επίδομα - ψίχουλο της κοινωνικής αλληλεγγύης που έδινε η προηγούμενη συγκυβέρνηση, μεταφέρεται στο αόριστο μέλλον, όπως παράλληλα εκεί μεταφέρθηκε και η υπόσχεση για τα 751 ευρώ στον κατώτερο μισθό.

Αντιστοίχως προκλητικός είναι και ο σχεδιασμός για τη ρήτρα του μηδενικού ελλείμματος, ένας μηχανισμός μνημονιακού νόμου, που στοχεύει στη μείωση των συντάξεων, που αντί για κατάργηση, οδεύει προς αναστολή.

Η συγκυβέρνηση προσπαθεί να αντιστρέψει τη λογική και να φέρει την πραγματικότητα στα μέτρα της, όταν λέει πως ο λαός μας δε θα επιβαρυνθεί με νέα μέτρα, με νέες μειώσεις, νέα χτυπήματα. Πέρα από το γεγονός πως συνειδητά λέει ψέματα αφού το νέο μνημόνιο είναι προ των πυλών, προσπαθεί να τινάξει από πάνω της τις ελπίδες που επένδυσαν χιλιάδες εργάτες - κακώς λέμε εμείς - στα συνθήματα της κατάργησης όλων των αντεργατικών νόμων, των μνημονίων κ.ο.κ.

Με αυτά τα συνθήματα υφάρπαξε τις ψήφους εργατικών - λαϊκών οικογενειών, με αυτό το στίγμα έβαζε εμπόδια στους αγώνες του προηγούμενου διαστήματος καθώς για κάθε πρόβλημα, λύση θα ήταν η κυβέρνηση της αριστεράς. Οσο παραμένουν οι νόμοι που προώθησαν οι προηγούμενες κυβερνήσεις, τόσο περισσότερο επιδεινώνεται, μέρα με τη μέρα, η ζωή της εργατικής - λαϊκής οικογένειας.



Να μη βρουν χρόνο και χώρο να κλιμακώσουν την επίθεση

Οι εργαζόμενοι, οι συνταξιούχοι δεν πρέπει να δίνουμε άλλο χώρο και χρόνο. Από αυτήν τη στάση έχουμε καεί στο χυλό όλα τα προηγούμενα χρόνια, καθώς οι ανατροπές στα ασφαλιστικά και συνταξιοδοτικά δικαιώματα, δεν κόπασαν ποτέ. Κάθε αντιασφαλιστικός νόμος ενδυνάμωνε τους προηγούμενους χωρίς να τους καταργεί.

Κριτήριο και για τη νέα κυβέρνηση είναι η "αυτοχρημία της οικονομίας", δηλαδή τι χωράει μέσα σε αυτό το αντιδραστικό πλαίσιο του κεφαλαίου και της ΕΕ. Τα τελευταία χρόνια, το κεφάλαιο, η ΕΕ και οι κυβερνήσεις, έκαναν αλυσιδωτές και συνεχείς επιθέσεις στα ασφαλιστικά μας δικαιώματα. Οι πολιτικές αυτές έφεραν αύξηση των απαιτούμενων χρόνων υπηρεσίας, αύξηση των ορίων ηλικίας και μείωση των συντάξεων.

Στα τελευταία χρόνια, με έξι διαφορετικούς νόμους, οι συνταξιούχοι είδαν τη σύνταξή τους να μειώνεται από 14,3% οι χαμηλότερες, έως και 40% ανάλογα με το ύψος τους. Το 2013 σε σχέση με το 2009, οι συνταξιούχοι των ταμείων κύριας και επικουρικής σύνταξης που ανήκουν στο υπουργείο Εργασίας πήραν 5 δισ. 67 εκ. λιγότερα από το 2009. ενώ ο αριθμός τους έχει αυξηθεί.

Οι συνεχόμενοι αντιασφαλιστικοί νόμοι έπληξαν παράλληλα την Υγεία, την Περίθαλψη, τα ΒΑΕ, την προστασία από εργατικό ατύχημα. Η πρόσφατη τραγωδία στα ΕΛΠΕ, το νέο εργοδοτικό έγκλημα, είναι καμπανάκι που πρέπει να ταρακουνήσει όλους τους εργαζόμενους όχι μόνο στο συναίσθημα της στεναχώριας, αλλά κυρίως της οργής, του ταξικού μίσους απέναντι στους εκμεταλλευτές μας, απέναντι στην πολιτική που, μπροστά στα κέρδη, δεν υπολογίζει τη ζωή του εργατή.

Οι επιχειρηματικοί όμιλοι και οι έως σήμερα κυβερνήσεις τους θέλουν να τελειώνουν με το σημερινό σύστημα Κοινωνικής Ασφάλισης. Δεν το κρύβουν. Το διατυπώνουν φανερά όπως στην πρόσφατη συνέλευση του ΣΕΒ την προηγούμενη βδομάδα. Προσπαθούν να οικο-

δομήσουν ένα καινούριο μοντέλο "κάλυψης" των εργαζομένων από τις ιδιωτικές ασφαλίσεις και για όσους δεν μπορούν να την έχουν - για τους πιο φτωχούς - να προβλεφτεί μια ελάχιστη σύνταξη προνοιακού χαρακτήρα.

Προκειμένου να κερδίσει χρόνο η νέα συγκυβέρνηση, όχι μόνο παραμυθιάζει το λαό, αλλά συγχρόνως επιτίθεται στο ταξικό κίνημα, για να βρει άλλοθι. Μας χρεώνει ότι δεν στηρίζουμε τις αντιλαϊκές αποφάσεις και τα νέα μνημόνια, τις νέες συμφωνίες που δήθεν διαπραγματεύονται σκληρά.

Υπόθεση όλου του λαού

Το Ασφαλιστικό δεν είναι θέμα ειδικών. Αφορά κάθε εργαζόμενο, κάθε εργατική - λαϊκή οικογένεια. Με την έννοια αυτή δεν μπορεί να υπάρχει συνδικαλιστική οργάνωση που δεν ασχολείται με αυτές τις πλευρές, που δεν εξειδικεύει, που δεν υπάρχει ευθύνη στο ΔΣ για να παρακολουθεί τις εξελίξεις, να παρεμβαίνει όπου και όπως χρειάζεται.

Κάθε συνδικαλιστική οργάνωση, κάθε σωματείο, κάθε σύλλογος έχουν καθήκον να ασχολούνται από το πιο απλό μέχρι το πιο σύνθετο, από το ένσημο και την ανασφάλιστη εργασία, μέχρι το πιο σύνθετο μέτρο ασφάλειας στα εργοστάσια και στους εργασιακούς χώρους, από τις περικοπές στις συντάξεις έως την προστασία της μητρότητας. Τίποτα, που αφορά τη ζωή του εργατή είτε μέσα στο χώρο δουλειάς είτε έξω από αυτόν, δεν πρέπει να είναι ξένο για εμάς.

Με την έννοια αυτή, καλούμε τις συνδικαλιστικές, τις νεολαϊστικές, τις συνταξιοδικές οργανώσεις, τους συλλόγους γυναικών, τους συλλόγους των επαγγελματιοβιοτεχνών και της φτωχής αγροτιάς να οργανώσουν την πάλη τους, να φέρουν το ζήτημα του Ασφαλιστικού μέσα στους χώρους δουλειάς, στις γειτονιές, στις γενικές συνελεύσεις, στις συζητήσεις με τον εργαζόμενο λαό. Να μην περάσει το σκοτάδι στις διεκδικήσεις μας, να φωτιστεί η διέξοδος και ο δρόμος της σύγκρουσης και των αγώνων, για να μην περάσει η παγίωση της εξαθλίωσης στη ζωή μας.

Εκδήλωση με θέμα: "Εργατικά Ατυχήματα - Υγιεινή και Ασφάλεια στους χώρους δουλειάς. Όχι άλλο αίμα εργατών για τα κέρδη της πλουτοκρατίας"

Στη σκιά του θανάτου των τριών από τους έξι εργαζόμενους που έγιναν παρανάλωμα του πυρός, στις 8 Μάη, στα ΕΛΠΕ, οι Οργανώσεις Θριασίου - Μεγαρίδας και Βιομηχανίας της ΚΟ Αττικής του ΚΚΕ διοργάνωσαν στις 20 Μάη εκδήλωση στην πλατεία Ηρώων της Ελευσίνας.

Η ΠΕΜΕΝ συμμετείχε στην εκδήλωση με ομιλήτη τον Α' Γραμματέα Θανάση Ευαγγελάκη ο οποίος στην παρέμβαση του ανέφερε:

Εργαζόμενοι,

Η Ζωή και η Υγεία των εργαζομένων πρέπει να αποτελεί ζήτημα πρώτης γραμμής για το ταξικό συνδικαλιστικό κίνημα.

Η βελτίωση της Υγιεινής & Ασφάλειας στους χώρους δουλειάς σημαίνει βελτίωση των συνθηκών, μέτρα προστασίας, εκμηδένιση του επαγγελματικού κινδύνου, περιορισμός ατυχημάτων κι επαγγελματικών ασθενειών, βελτίωση της ποιότητας ζωής.

Αυτό έρχεται σε αντίθεση με την πολιτική του κεφαλαίου που ζυγίζει τη ζωή του εργάτη με το κόστος για τη λήψη των μέτρων ασφαλείας και διαλέγουν πάντα αυτό που θα μεγαλώσει περισσότερο τα κέρδη τους. Η πλάστιγγα σχεδόν πάντα γέρνει σε βάρος της ζωής και της υγείας του εργάτη.

Οι καπιταλιστές δεν διστάζουν ιδιαίτερα σε συνθήκες κρίσης και όξυνσης των ενδοκαπιταλιστικών ανταγωνισμών να θυσιάζουν την υγεία και την ασφάλεια όχι μόνο των εργαζομένων αλλά ευρύτερων τμημάτων του πληθυσμού.

Οι επαγγελματικές ασθένειες και τα ατυχήματα είναι και πρέπει να είναι πεδίο αποκάλυψης και ταξικής πάλης.

Οι αντεργατικές επιλογές της σημερινής και των προηγούμενων κυβερνήσεων είναι στις κατευθύνσεις της Ε.Ε.

Η κόκκινη κλωστή που συνδέει όλα αυτά τα προβλήματα και πολύ περισσότερα που συναντιούνται καθημερινά στους χώρους δουλειάς, είναι η απόλυτη προσήλωση της κυβερνητικής πολιτικής στην εξυπηρέτηση της κερδοφορίας του κεφαλαίου μέσα από την παράπερα μείωση της τιμής της εργατικής δύναμης.

Είναι χαρακτηριστική η κατάσταση στο χώρο των ναυτεργατών.

Παρότι το εφοπλιστικό κεφάλαιο βρίσκεται στην πρωτοκαθεδρία της παγκόσμιας ναυτιλίας με δισεκατομμύρια

κέρδη ακόμα και την περίοδο της καπιταλιστικής κρίσης, εντείνει την επίθεση του σε βάρος των δικαιωμάτων των ναυτεργατών με αύξηση της ανεργίας, χτύπημα των Συλλογικών Συμβάσεων Εργασίας, απλήρωτη εργασία, πετσόκομμα των οργανικών συνθέσεων των πλοίων, εντατικοποίηση της δουλειάς, "μαύρη" ανασφάλιστη εργασία, κατάφορη παραβίαση των κανόνων ασφαλείας των πλοίων και της προστασίας της ανθρώπινης ζωής.

Καταρρίπτονται οι αντιλήψεις, τα αστικά ιδεολογήματα του εργοδοτικού - κυβερνητικού συνδικαλισμού ότι κεφάλαιο και εργαζόμενοι είμαστε κοινωνικοί εταίροι. Είμαστε ταξικοί αντίπαλοι και οι ταξικές αντιθέσεις οξύνονται με όποιο χρώμα και να τις ντύνεις.

Ταυτόχρονα μακρύς είναι ο κατάλογος των θυμάτων από ναυτεργάτες και άλλους εργαζόμενους στο βωμό της κερδοφορίας του ε-



φοπλιστικού κεφαλαίου, αλληπάλληλα πρόσφατα τραγικά γεγονότα από το "SEWOL" στην Ν.Κορέα με 304 νεκρούς και 12 αγνοούμενους, το "NORMAN ATLANTIC" με τους 11 νεκρούς και 18 αγνοούμενους, το βομβαρδισμό του Δ/Ξ "ARAEVO" της εταιρείας του Δ. Μελισσανίδη, από πολεμικό αεροσκάφος στη Λιβύη, με αποτέλεσμα να χάσουν τη ζωή τους δύο ναυτεργάτες. Την πυρκαγιά στο "HIGHSPEED 5" με τον θάνατο του ναυτεργάτη Ηλεκτρολόγου και τελευταία το εργοδοτικό έγκλημα στα ΕΛΠΕ, στις 8 Μάη, στην έκρηξη των εγκαταστάσεων από τους 6 εργαζόμενους

παρθεί, για να συγκαλύπτουν την ανταγωνιστικότητα και κερδοφορία του κεφαλαίου.

Κανένα επίσημο στατιστικό στοιχείο δεν υπάρχει που να καταγράφει θανάτους και ασθένειες των ναυτεργατών απόρροια των συνθηκών εργασίας.

Καμία κατοχύρωση του ναυτικού επαγγέλματος ως βαρύ και ανθυγιεινό, ενώ παραμένει αναξιοποίητο και εγκαταλειμμένο το Νοσηλευτικό Ίδρυμα Εμπορικού Ναυτικού, που η πρόταση των ταξικών δυνάμεων είναι να γίνει Πανεπιστημιακή κλινική για την πρόληψη και αντιμετώπιση των επαγγελματικών ασθενειών.



που χτυπήθηκαν, οι 3 είναι νεκροί και άλλος 1 από τους 3 που νοσηλεύονται είναι σε κρίσιμη κατάσταση.

Πλοία και εγκαταστάσεις μετατρέπονται σε ωρολογιακές βόμβες, όχι μόνο για τους εργαζόμενους, χαρακτηριστικά παραδείγματα τα πλοία **EXXON VALDEZ, PRESTIGE**, το πυρηνικό εργοστάσιο στη FUKUSIMA, με καταστροφικές συνέπειες σε παραγωγικές εγκαταστάσεις και στο περιβάλλον, που τα αστικά μέσα ενημέρωσης αν δεν τα κρύβουν τα συσκοτίζουν.

Για τους ναυτεργάτες καμία έκθεση συμβάτων δεν έχει δοθεί, κανένα μέτρο δεν έχει

Οι ναυτεργάτες γνωρίζουν πολύ καλά ότι μετά από κάθε εφοπλιστικό έγκλημα στον καταλογισμό ευθυνών αυτό που ισχύει είναι το γνωστό τρίπτυχο "ο θεός, ο καιρός, ο κακός ο ναυτικός".

Εργαζόμενοι,

Το ζήτημα της υγιεινής και ασφάλειας δεν είναι αποσπασμένο από το συνολικό διεκδικητικό πλαίσιο αιτημάτων των ταξικών δυνάμεων στην πάλη για την αναχαίτιση της αντιλαϊκής πολιτικής του κεφαλαίου και των εκπροσώπων του, για την υπεράσπιση των αναγκών της εργατικής - λαϊκής οικογένειας.



ΓΙΑΛΙΣΚΑΡΙ ΙΚΑΡΙΑΣ

Τηλ.: (22750) 71266 - 71188, Fax: (22750) 71267 www.ikarosstar.gr
Κιν.: 6972400711 - 6937564578 e-mail: hotel@ikarosstar.gr



Απολαύστε τις διακοπές σας στο σύγχρονο ξενοδοχείο μας με την καταπληκτική θέα στη θάλασσα. Απόλυτη ησυχία και άψογο σέρβις. Τα δωμάτια διαθέτουν ψυγείο, TV, τηλέφωνο, WI-FI, κλιματισμός, σεσουάρ και ατομικό μπαλκόνι.

Το ξενοδοχείο διαθέτει αίθουσα ψυχαγωγίας, μπαρ, πάρκινγκ και πρωινό μπουφέ

Υπεύθυνος: Ζ. ΜΑΛΑΧΙΑΣ - Προσφορά: Εκπτώση 15%, Τιμοκατάλογος 2015 ιστοσελίδος

Κρίσιμα ζητήματα με αφορμή το έγκλημα της εργοδοσίας στα ΕΛΠΕ

Οι τρεις νεκροί του πρόσφατου εργοδοτικού εγκλήματος στα ΕΛΠΕ δεν είναι οι πρώτοι, και δεν θα είναι και οι τελευταίοι, αν οι εργαζόμενοι δεν πάρουν την τύχη τους στα χέρια τους. Οι κίνδυνοι για την υγεία και την ασφάλεια στην εργασία δεν αποτελούν φυσικό φαινόμενο, δεν πρόκειται να εξαφανιστούν, όσο θα συνεχίζουμε να βαδίζουμε στο δρόμο ανάπτυξης που θυσιάζει τις λαϊκές ανάγκες και τις ζωές των εργατών στο βωμό του καπιταλιστικού κέρδους.

Στη χώρα μας, κάθε τρεις μέρες ένας εργαζόμενος πεθαίνει από εργατικό ατύχημα. Χιλιάδες σακατεύονται ή πεθαίνουν μετά από χρόνια από τις επαγγελματικές ασθένειες πουθερίζουν. Αντίστοιχη είναι η κατάσταση στις χώρες της ΕΕ και παγκόσμια.

Το πρόσφατο εργατικό ατύχημα ήρθε να μας θυμίσει ότι δεν κινδυνεύουν μόνο οι εργαζόμενοι στους χώρους δουλειάς επειδή οι εργοδότες δεν παίρνουν μέτρα ασφάλειας. Ο μεγάλος κίνδυνος για ολόκληρη την περιοχή, για το σύνολο των εργαζομένων και των κατοίκων, είναι αυτός του βιομηχανικού ατυχήματος μεγάλης έκτασης (BAME).

Ας σκεφτούμε: Τι θα μπορούσε να συμβεί αν η φωτιά στα ΕΛΠΕ γινόταν αφορμή για ένα αλυσιδωτό ατύχημα; Αν επηρεάζονταν γειτονικές μονάδες εντός ή εκτός της εγκατάστασης; Ποιος θα ήταν οι επιπτώσεις για τα γειτονικά εργοστάσια και για τους κατοίκους της περιοχής;

Γνωρίζουμε όλοι ότι η άναρχη γειτνίαση βιομηχανίας - κατοικίας στην περιοχή του Θριασίου, ό-

πως και σε άλλες περιοχές της χώρας μας, εγκυμονεί τον κίνδυνο ενός βιομηχανικού ατυχήματος μεγάλης έκτασης. Γνωρίζουμε ότι καμία ουσιαστική ενημέρωση και εκπαίδευση του πληθυσμού δεν έχει πραγματοποιηθεί για το πώς θα προστατευτούμε από ένα τέτοιο ατύχημα.

Απαιτούμε να απαντήσουν συγκεκριμένα οι αρμόδιοι, σε μια σειρά από επείγοντα ερωτήματα:

- Τα σχέδια που υπάρχουν στα χαρτιά, λαμβάνουν υπόψη το σύνολο των κινδύνων και την αλληλεπίδρασή τους στην περιοχή; Έχουν επικαιροποιηθεί;
- Υπάρχουν επαρκές προσωπικό, οργάνωση, εξοπλισμός και μέσα για την εφαρμογή ενός τέτοιου σχεδίου;
- Υπάρχουν δρόμοι και μέσα

διαφυγής, αν αυτό απαιτηθεί για το σύνολο του πληθυσμού;

• Υπάρχουν επαρκείς υποδομές για την αποκατάσταση της υγείας των πληγέντων;

• Δυστυχώς, γνωρίζουμε την αρνητική απάντηση, τον μεγάλο κίνδυνο για τη ζωή μας.

Κρίσιμα ερωτήματα ζητούν απαντήσεις

Οφείλουμε να φωτίσουμε την αλήθεια και να απαντήσουμε στα δύσκολα ερωτήματα: Ποιος ευθύνεται για το ατύχημα στα ΕΛΠΕ; Για τα άλλα εργατικά ατυχήματα που συμβαίνουν καθημερινά; Τι φταίει και είναι έτσι η κατάσταση όσον αφορά στην πρόληψη και προετοιμασία αντιμετώπισης ενός βιομηχανικού ατυχήματος μεγάλης έκτασης;



Η εύκολη απάντηση θα ήταν να πούμε ότι φταίει κάποιος μηχανικός ή κάποιο στέλεχος της εταιρείας, ότι φταίνε οι ίδιοι οι εργαζόμενοι γιατί δεν προσέχουν. Να περιοριστούμε στο αίτημα να αυξηθεί απλά ο αριθμός των επιθεωρητών εργασίας και των ελέγχων. Να αποδεχτούμε την επικινδυνότητα λόγω της φύσης της παραγωγικής δραστηριότητας ενός διυλιστηρίου και κάποιας άλλης χημικής βιομηχανίας, να αποδεχτούμε κατά συνέπεια και την επικινδυνότητα για κάθε περιοχή που περιλαμβάνει τέτοιες βιομηχανίες.

Όλες αυτές οι εύκολες απαντήσεις κρύβουν, συσκοτίζουν τον πραγματικό ένοχο, την άρχουσα τάξη, τους μονοπωλιακούς ομίλους. Για την προστασία της υγείας και της ασφάλειας των εργαζομένων, αλλά και για την προστασία της δημόσιας υγείας και ασφάλειας, την προστασία του περιβάλλοντος, υπάρχουν δοκιμασμένες τεχνικές και οργανωτικές λύσεις με βάση το σημερινό επίπεδο ανάπτυξης της επιστήμης και της τεχνικής.

Υπάρχει επίσης και σχετική νομοθεσία. Στην πράξη όμως δεν εφαρμόζονται τα μέτρα. Δεν εφαρμόζεται ούτε καν αυτό το νομοθετικό πλαίσιο που ισχύει, π.χ. το νομοθετικό πλαίσιο για την υγεία και ασφάλεια των εργαζομένων, την πυροπροστασία, την οδηγία Seveso για τα βιομηχανικά ατυχήματα μεγάλης έκτασης, την προστασία του περιβάλλοντος.

Ο λόγος είναι ότι τα μέτρα κοστίζουν και μειώνουν το ποσοστό κέρδους των μονοπωλιακών ομίλων. Ο βασικός παράγοντας που καθορίζει κάθε επιλογή του εργοδότη σε σχέση με τις συνθήκες εργασίας, την ασφάλεια της εγκατάστασης και την προστασία του περιβάλλοντος, είναι η επίδραση που θα έχει η επιλογή αυτή στο κέρδος της επιχείρησης.

Η συγκεκριμένη προσέγγιση του ζητήματος αποτυπώνεται και στην κυρίαρχη αντίληψη σήμερα για την υγεία, που εστιάζει το πρόβλημα στη διασφάλιση της ικανότητας του εργάτη να αποτελεί το θύμα της καπιταλιστικής εκμετάλλευ-

σης, να πουλά την εργατική του δύναμη. Για το κεφάλαιο, η υγεία του εργάτη περιορίζεται στην απουσία ασθένειας ή αναπηρίας. Αντίθετα, για το ταξικό εργατικό κίνημα, η υγεία είναι η κατάσταση πλήρους σωματικής, πνευματικής και ψυχικής ευεξίας και όχι μόνο η απουσία ασθένειας ή αναπηρίας.

Ο κάθε επιχειρηματικός όμιλος μετρά, από τη μια, το "κόστος της ζωής και της υγείας" των εργαζομένων, κόστος που "μετριέται" σε πρόστιμα και αποζημιώσεις, καθώς και κόστος χαμένων εργατωρών λόγω ατυχήματος ή ασθένειας. Από την άλλη βάζει το κόστος των μέτρων προστασίας, το κόστος δηλαδή των τεχνικών μέτρων (π.χ.



κατάλληλου εξοπλισμού, προληπτικής συντήρησης), το κόστος εκπαίδευσης, το κόστος από την καθυστέρηση των εργασιών για να γίνουν οι διαδικασίες με ασφάλεια και να υπάρχει κατάλληλο σχέδιο έκτακτης ανάγκης, το κόστος απασχόλησης επαρκούς προσωπικού. Τελικά,

το κόστος των μέτρων προστασίας είναι πολύ μεγαλύτερο από το κόστος που μπορεί να έχει ο εργοδότης αν δεν πάρει τα μέτρα.

Παράγοντες, όπως η εντατικοποίηση, η υπερωριακή εργασία, η εργασιακή ανασφάλεια, οι αναδιαρθρώσεις στην εργασία (π.χ. τάση προώθησης εργασιών σε εργολάβους, οι ελαστικές μορφές απασχόλησης), η αύξηση των ορίων ηλικίας συνταξιοδότησης, αυξάνουν τον κίνδυνο πρόκλησης εργατικού ατυχήματος και επαγγελματικής ασθένειας, έχουν ως αποτέλεσμα την πρόωρη φθορά της υγείας των εργαζομένων.

Ο ρόλος του αστικού κράτους

Ο πραγματικός μας αντίπαλος για τους κινδύνους για την εργασιακή και δημόσια ασφάλεια και υγεία είναι οι επιχειρηματικοί όμιλοι, το καπιταλιστικό σύστημα, το αστικό κράτος που υπηρετεί την κερδοφορία των ομίλων, συγκαλύπτει την ανεξέλεγκτη δράση της εργοδοσίας.

Ο ρόλος του αστικού κράτους εκφράζεται με

πολλούς τρόπους:

-- Με την προώθηση των αναδιαρθρώσεων σε ασφαλιστικά και εργασιακά δικαιώματα.

-- Με τους ψευδεπίγραφους και ελλιπείς ελέγχους από τους αρμόδιους ελεγκτικούς μηχανισμούς. Οι ελάχιστοι επιθεωρητές που υπηρετούν σήμερα στη χώρα μας πρέπει να φέρουν εις πέρας το ελεγκτικό τους έργο με τεράστιες ελλείψεις σε υλικοτεχνική υποδομή. Στη σκόπιμη υπονόμηση των ελεγκτικών μηχανισμών πρέπει να προστεθεί και ο προσανατολισμός των ελέγχων μέσα από την ίδια τη νομοθεσία, που δεν εστιάζει στην εργοδοτική ευθύνη, αντίθετα προωθεί την ταξική συνεργασία. Είναι χαρακτηριστικό ότι ακόμη και στις περιπτώσεις που γίνονται έλεγχοι μετά από ένα ατύχημα, υπάρχει προσπάθεια να μετατοπιστεί η εργοδοτική ευθύνη στις πλάτες των εργαζομένων, των τεχνικών ασφάλειας ή άλλων εμπλεκόμενων (που και αυτοί είναι εργαζόμενοι).

-- Με την απουσία δημόσιων υποδομών για την υγεία και ασφάλεια και την παράδοσή τους σε ιδιωτικές εταιρείες (τις ΕΞΥΠΠ) και την υποβάθμιση της αναγκαίας έρευνας στους σχετικούς τομείς (π.χ. υποβάθμιση ΕΛΙΝΥΑΕ).

-- Η εμπλοκή πολλών συναρμόδιων υπηρεσιών για την εφαρμογή της νομοθεσίας για τα ατυχήματα μεγάλης έκτασης, η ελλιπής χρηματοδότηση και οι αναδιαρθρώσεις στους δήμους και τις περιφέρειες, αλλά και γενικότερα σε δημόσιες υπηρεσίες που σχετίζονται με την προστασία του πληθυσμού, βοηθούν στη μη αποτελεσματική εφαρμογή της νομοθεσίας και στη μετάθεση των ευθυνών από τη μια υπηρεσία στην άλλη. Η γύμνια του κρατικού μηχανισμού για την αντιμετώπιση φυσικών ή τεχνολογικών καταστροφών φάνηκε στις πρόσφατες πλημμύρες και τις δασικές πυρκαγιές.

-- Με τη διατήρηση σκόπιμων ελλείψεων στο σχετικό νομοθετικό πλαίσιο (π.χ. κενά της νομοθεσίας σε μεθοδολογίες και προδιαγραφές για την εκτίμηση της επικινδυνότητας για τον επαγγελματικό κίνδυνο και για την εκπόνηση και α-

ξιολόγηση των μελετών ασφάλειας και των Σχεδίων Αντιμετώπισης Τεχνολογικών Ατυχημάτων Μεγάλης Έκτασης - ΣΑΤΑΜΕ - για την εφαρμογή της οδηγίας Seveso, απουσία αποδεκτών κριτηρίων για τις αποστάσεις ασφαλείας και τις χρήσεις γης, ζητήματα που αφορούν στα επίπεδα οριακών τιμών έκθεσης, στη διαδικασία αναγνώρισης και καταγραφής των επαγγελματικών ασθενειών, στην εφαρμογή των θεσμών του Τεχνικού Ασφάλειας και του Γιατρού Εργασίας κ.ά.).



-- Με τα κριτήρια του σημερινού χωροταξικού σχεδιασμού που σχετίζεται με το τι, πότε και πού θα οικοδομηθεί, καθώς και με τις προδιαγραφές ποιότητας και ασφαλείας κάθε υποδομής, που υπηρετούν τα μονοπώλια και όχι τις λαϊκές ανάγκες.

Το πρόβλημα είναι πολιτικό

Η υγεία και η ασφάλεια εργαζομένων και λαού, το περιβάλλον θυσιάζονται στο βωμό της ανταγωνιστικότητας του κεφαλαίου. Το ζήτημα είναι, τι θα κάνουμε εμείς; Πώς θα απαντήσουμε απέναντι σε αυτή την κατάσταση;

Μήπως πρέπει να αποδεχθούμε τη μείωση των δικαιωμάτων μας, να αποδεχτούμε να ρισκάρουμε τη ζωή μας, γιατί αλλιώς δεν θα έχουμε δουλειά; Να συνεχίσουμε να ζούμε με τεράστιους κινδύνους για την υγεία και τη ζωή μας, αναμένοντας ότι θα μας σώσει η αλλαγή κυβερνητικής διαχείρισης, μια διαπραγμάτευση που δεν είναι δική μας, στο απώτερο μέλλον;

Πρέπει να πούμε φτάνει πια! Να προτάξουμε το σύνολο των αναγκών μας. Δεν θα διαλέξουμε ποια ανάγκη μας θα θυσιάσουμε για να συνεχίζουν οι όμιλοι να αυγατίζουν τα κέρδη τους. Γι' αυτό σας καλούμε να βαδίσουμε όλοι μαζί, μέσα από τα ταξικά σωματεία, μέσα από τις Λαϊκές Επιτροπές αγώνα, για να βάλουμε τη σφραγίδα μας στις εξελίξεις. Να παλέψουμε για:

-- Να υπάρξει ουσιαστικός έλεγχος από τους ελεγκτικούς μηχανισμούς με προσανατολισμό στην εργοδοτική ευθύνη για τη συνδυσασμένη ε-

φαρμογή του συνόλου της νομοθεσίας και των κανονισμών για την υγεία και ασφάλεια των εργαζομένων, τη δημόσια υγεία και ασφάλεια και την προστασία του περιβάλλοντος.

-- Να συμπληρωθούν τα κενά της νομοθεσίας, με κριτήριο την εγγενή ασφάλεια και την προσαρμογή του εργασιακού και ευρύτερου περιβάλλοντος στις ανάγκες των εργαζομένων και του λαού.

-- Να εκπονηθούν ολοκληρωμένες εκτιμήσεις επικινδυνότητας και ανάλογα σχέδια έκτακτης ανάγκης για τις βιομηχανικές περιοχές.

-- Να ιδρυθεί κρατικό σώμα Τεχνικών Ασφαλείας και Γιατρών Εργασίας και να δημιουργηθούν δημόσιες υποδομές υποστήριξης των σχετικών διαδικασιών, ενταγμένες αποκλειστικά στο δημόσιο σύστημα Υγείας, να καταργηθούν οι ΕΞΥΠΠ.

-- Να ενισχυθούν ουσιαστικά το ανθρώπινο δυναμικό και η υλικοτεχνική υποδομή του ΣΕΠΕ και των άλλων ελεγκτικών μηχανισμών. Να υπάρξει συνδυασμένη, με σαφή διακριτά καθήκοντα, δράση των Επιθεωρήσεων Ασφαλείας και Υγείας με τις Επιθεωρήσεις Εργασιακών Σχέσεων για την αντιμετώπιση όλων των παραγόντων που επηρεάζουν την υγεία και ασφάλεια (π.χ. εξοντωτικά ωράρια, "μαύρη" εργασία, εργασία ανηλίκων κ.λπ.).

Πάλη προς τη μόνη ελπιδοφόρα προοπτική

Όποιος και αν είναι στην κυβέρνηση, όσο τα κλειδιά της οικονομίας τα έχουν οι επιχειρηματικοί όμιλοι, η υγεία και η ασφάλειά μας θα θυσιάζονται στο βωμό της κερδοφορίας τους.

Η νέα κυβέρνηση του ΣΥΡΙΖΑ χρεώνεται ήδη θανάτους εργατών στις πρώτες 100 μέρες της

θητείας της. Η στάση της στα ΕΛΠΕ δείχνει ότι αφήνει στο απυρόβλητο το μεγάλο κεφάλαιο. Μόνο η κοινωνικοποίηση των μονοπωλίων και γενικότερα των συγκεντρωμένων μέσων παραγωγής, των εργοστασίων, των υποδομών, των μέσων μεταφοράς, της γης, μόνο η εργατική - λαϊκή εξουσία μπορεί να διασφαλίσει πραγματικά τη λαϊκή ευημερία.

Γιατί μόνο τότε μπορεί να υπάρξει επιστημονικός κεντρικός σχεδιασμός της παραγωγής για τη διευρυμένη ικανοποίηση των λαϊκών αναγκών, καθώς και εργατικός έλεγχος, που θα διορθώνει τα υποκειμενικά λάθη του εκάστοτε συγκεκριμένου σχεδίου.

Αυτός είναι ο μόνος δρόμος που μπορεί να διασφαλίσει φιλική πόλη για τους κατοίκους της, ισόρροπη παρέμβαση του ανθρώπου στη φύση αξιοποιώντας όλα τα διαθέσιμα επιστημονικά εργαλεία και μέσα, το χωροταξικό σχεδιασμό με ισόρροπη κατανομή των βιομηχανικών ζωνών, το εθνικό σχέδιο διαχείρισης αποβλήτων, την εκπαίδευση των λαϊκών οικογενειών για την αντιμετώπιση ενός ατυχήματος μεγάλης έκτασης.

Στο πλαίσιο αυτού του δρόμου, η Ελευσίνα και το Θριάσιο θα πάψουν να αποτελούν αποθήκη αποβλήτων, χώρο συγκέντρωσης όλων των ρυπογόνων δραστηριοτήτων της Αττικής και σίγουρο θύμα στην περίπτωση ενός βιομηχανικού ατυχήματος μεγάλης έκτασης. Για να ανοίξει ο δρόμος γι' αυτή την ελπιδοφόρα προοπτική πρέπει όλοι να συμβάλουμε στην οργάνωση της λαϊκής απεπίθεσης, σε κάθε εργασιακό χώρο, σε κάθε κλάδο, σε κάθε γειτονιά.

Εύη Γεωργιάδου
μέλος της Ομάδας Περιβάλλοντος
του Τμήματος Οικονομίας της ΚΕ του ΚΚΕ

Φωτεινή Αθανάσιου Σταματοπούλου

Παιδοψυχίατρος

Τηλ.: 6974 373 749

e-mail:lumino13@gmail.com



ΕΡΓΑΤΙΚΟ ΓΛΕΝΤΙ ΑΛΛΗΛΕΓΓΥΗΣ



Εργατικό γλέντι αλληλεγγύης διοργάνωσαν για μία ακόμη χρονιά το Συνδικάτο Μετάλλου Αττικής και Ναυπηγικής Βιομηχανίας Ελλάδας, το Σωματείο Ναυπηγοξυλουργών, η ΠΕΜΕΝ, ο "ΣΤΕΦΕΝΣΩΝ", η ΠΕΜΑΓΕΝ, το Συνδικάτο Οικοδόμων, το Σωματείο Καθαριστριών, οι Λαϊκές Επιτροπές του Πειραιά και ο Σύλλογος Γυναικών "Η Πρόοδος".

Στο γλέντι, που έγινε την Κυριακή 19 Απρίλη το μεσημέρι στην αίθουσα εκδηλώσεων του ΟΛΠ, δίπλα στο ΥΝΑ, και περιλάμβανε φαγητό, κρασί, λαϊκή ορχήστρα και παιδικό πρόγραμμα.



ΕΥΤΥΧΙΑ Γ. ΜΑΜΑ
ΨΥΧΟΛΟΓΟΣ MSc

ΠΡΟΣΩΠΙΚΗ - ΣΥΜΠΕΡΙΦΟΡΟΛΟΓΙΚΗ ΨΥΧΟΘΕΡΑΠΕΙΑ

ΙΕΡΑ ΟΔΟΣ 2538 & ΘΗΒΩΝ
Τ.Σ. 122 &1 ΑΙΓΑΛΕΩ
ΚΕΝΤΡΟΣ ΑΠΟ ΠΡ. ΕΠΙΧΕΙΡΗΣΕΩΝ 11
ΠΛΩΣΙΟΝ ΣΤ. ΜΕΤΡΟ ΑΙΓΑΛΕΩ

ΤΗΛ: 210 5316805
ΣΗΤ: 697 0521113
E-mail: efmam@kallithea.gr

Ψυχοθεραπεία εφήβων και ενηλίκων, συμβουλευτική, προσωπική ανάπτυξη - αυτογνωσία. Συμβουλευτική γονέων. Αντιμετώπιση άγχους, φοβιών, έμμονων ιδεών, διαταραχών διάθεσης, κατάθλιψη, μελαγχολία, διαχείριση κρίσεων, πένθους - απώλειας, αντιμετώπιση διαταραχών πρόσληψης της τροφής - παχυσαρκίας, προβλήματα σχέσεων, επαγγελματικές δυσκολίες, διαχείριση θυμού, ενίσχυση αυτοεκτίμησης, διεκδικητικότητας, κοινωνικών δεξιοτήτων

H/S/F KNOSSOS PALACE • H/S/F FESTOS PALACE
...τα πολυτελέστερα Cruise Ferries της Ελλάδας!

Ηράκλειο - Πειραιάς



a Grimaldi Group company

Για πληροφορίες και κρατήσεις απευθυνθείτε στον ταξιδιωτικό σας πράκτορα
ή τη ΜΙΝΩΑΝ ΛΙΝΕΣ στα τηλέφωνα: 18 175, 801-11-75000 (από σταθερό), 2810 229602 & στο www.minoan.gr

ΕΡΓΑΤΙΚΗ ΠΡΩΤΟΜΑΓΙΑ 2015

ΑΓΩΝΑΣ • ΡΗΞΗ • ΑΝΑΤΡΟΠΗ

Ο ΔΙΚΟΣ ΜΑΣ ΔΡΟΜΟΣ ΧΩΡΙΣ ΦΤΩΧΕΙΑ, ΑΝΕΡΓΙΑ, ΜΝΗΜΟΝΙΑ

Την απόφασή τους να ζήσουν χωρίς μνημόνια, φτώχεια και ανεργία διαδήλωσαν την 1η Μάη χιλιάδες εργάτες και εργάτριες σε όλη τη χώρα, στις μεγάλες απεργιακές συγκεντρώσεις που διοργάνωσε το ΠΑΜΕ σε 76 πόλεις. Μαζί τους πορεύτηκαν, σηκώνοντας ψηλά τις κόκκινες σημαίες του αγώνα, εργάτες και άνεργοι, μικροεπαγγελματίες και έμποροι, η φτωχή αγροτιά, η σπουδάζουσα νεολαία, οι γυναίκες και οι συνταξιούχοι.

- λαϊκούς αγώνες ώστε να δώσει έμμεσα ο λαός μέσα από εκβιασμούς και απειλές, την συγκατάθεση του, σε ένα νέο μνημόνιο, σε νέο σφαγιασμό.

Καθολική υπήρξε και η συμμετοχή των ναυτεργατών στην απεργία της Εργατικής Πρωτομαγιάς με κεντρικό μέτωπο το λιμάνι του Πειραιά, με το πανό των σωματείων ΠΕΜΕΝ - ΣΤΕΦΕΝΣΩΝ - ΠΕΕΜΑΓΕΝ - ΠΕΠΡΝ - ΠΕΣ/ΝΑΤ, που παρέμειναν μέχρι το βράδυ συνεχίζοντας την περι-



Κόντρα στην απαξίωση του κυβερνητικού και εργοδοτικού συνδικαλισμού, διατράνωσαν την αποφασιστικότητά τους να μη γίνουν δούλοι του 21ου αιώνα, διεκδικώντας σταθερή και μόνιμη εργασία για όλους και όλες, κατάργηση όλων των αντεργατικών νόμων, υπεράσπιση του λαϊκού εισοδήματος, κανένας εργαζόμενος χωρίς συλλογική σύμβαση.

Δήλωσαν ότι ο αγώνας συνεχίζεται και μαζί του η επίμονη προσπάθεια για την ανασύνταξη του κινήματος. Επιβεβαίωσαν ότι η ελπίδα δε βρίσκεται στις κυβερνητικές εναλλαγές αλλά στους αγώνες, για πραγματική ρήξη και ανατροπή, ότι μπορούμε να ζήσουμε χωρίς μνημόνια, φτώχεια, ανεργία.

Κατέρριψαν την προσπάθεια της συγκυβέρνησης ΣΥΡΙΖΑ - ΑΝΕΛ να φορέσει το καπέλο του δήθεν "έντιμου" συμβιβασμού στους εργατικούς

φρούρηση που είχε ξεκινήσει από τα χαράματα.

Η απεργιακή συγκέντρωση του ΠΑΜΕ στον Πειραιά πραγματοποιήθηκε στην Πλατεία Καραϊσκάκη με συμμετοχή εργαζομένων απ' όλους τους κλάδους και τις συνοικίες και ακολούθησε δυναμική πορεία που κατέληξε στο Πασαλιμάνι, στο Μνημείο των Νεκρών Εργατών της απεργίας τον Αύγουστο του 1923, όπου διαβάστηκε από τη ναυτεργάτρια μέλος της ΠΕΜΕΝ, Βάσω Γιαμπουρά, το χρονικό της απεργίας, κατατέθηκαν στεφάνια και κρατήθηκε ενός λεπτού σιγή, ενώ οι παριστάμενοι τραγούδησαν το "Επέσατε θύματα".

Την κεντρική ομιλία στην απεργιακή συγκέντρωση του Πειραιά έκανε ο Νίκος Ξουράφης, πρόεδρος του σωματίου Ελαιουργοσαπουνοποιών, ο οποίος μεταξύ άλλων ανέφερε:

"Η συμμετοχή μας στη σημερινή συγκέντρωση

➤ στέλνει μήνυμα: ΑΥΤΗ Η ΠΡΩΤΟΜΑΓΙΑ ΔΕΝ ΕΙΝΑΙ ΑΛΛΗ ΜΙΑ ΔΙΑΔΗΛΩΣΗ. Δείχνει την αγωνιστική ετοιμότητά μας, την απόφασή μας να υπερασπιστούμε το μέλλον, το δικό μας και των παιδιών μας.

Εδώ στον Πειραιά βιώνουμε τα αποτελέσματα της αντιλαϊκής πολιτικής του κεφαλαίου, της ΕΕ, με καταστροφικές συνέπειες σε κλάδους από τη Ναυπηγοεπισκευαστική Ζώνη, τη μείωση των Ναυπηγείων, τη συνέχιση της ιδιωτικοποίησης του ΟΛΠ, το κλείσιμο εκατοντάδων επιχειρήσεων, ιδιαίτερα μικρομάγαζων, μειώσεις των οργανικών συνθέσεων στην ακτοπλοΐα, με συνέπεια απολύσεις - ανεργία, την απλήρωτη εργασία σε επιχειρήσεις, όπως π.χ. στα καράβια. Ειδικά στον Πειραιά η ανεργία έχει χτυπήσει κάθε εργατική οικογένεια.

Απαιτούμε, διεκδικούμε όλα όσα μας έκλεψαν, όλα όσα δικαιούμαστε. Ικανοποιητικούς μισθούς, μεροκάματα και συντάξεις που θα καλύπτουν τις βασικές ανάγκες των οικογενειών μας, θα διασφαλίζουν ένα αξιοπρεπές βιοτικό επίπεδο και θα κατοχυρώνονται με ΣΣΕ. Κάλυψη με κοινωνική ευθύνη των βασικών αναγκών των οικογενειών μας σε Υγεία, εκπαίδευση, κατοικία, φροντίδα για τα νέα ζευγάρια και τα παιδιά τους, τις γυναίκες, τους ηλικιωμένους.

Εξασφάλιση του απαραίτητου ελεύθερου χρόνου για ξεκούραση, αναψυχή, διακοπές με τις απαραίτητες κοινωνικές υποδομές που θα επιτρέπουν στους εργαζομένους να συμμετέχουν και



να απολαμβάνουν τα αγαθά του πολιτισμού που οι ίδιοι με τη δουλειάς μας δημιουργούμε.

Οι ανάγκες μας απαιτούν άλλο δρόμο ανάπτυξης για φιλολαϊκή πολιτική, κόντρα στις δεσμεύσεις της ΕΕ και τα συμφέροντα των μονοπωλίων. Για αυτές τις ανατροπές οργανώνουμε τις δυνά-



μεις μας και τη συμμαχία μας. Τέτοιο κίνημα παλεύουμε να οργανώσουμε".

Χαιρετισμό απεύθυνε και ο Θανάσης Σιδηρόπουλος, μέλος του Δ.Σ. της ΠΕΣ - NAT, αναφέροντας:

Η συγκυβέρνηση ΣΥΡΙΖΑ - ΑΝΕΛ, πολύ γρήγορα απέδειξε ότι βαδίζει στον ίδιο δρόμο που βάδισαν και οι προηγούμενες αστικές κυβερνήσεις. Για τους εργάτες και τις ανάγκες τους το ταμείο είναι μείον, για τους δανειστές και τους επιχειρηματίες το χρήμα ρέει άφθονο.

Οι 56 προκλητικές φοροαπαλλαγές που απολαμβάνουν οι εφοπλιστές είναι και σήμερα ΕΔΩ. Ενώ η φορολογία για τους ναυτεργάτες από το 2012 μέχρι σήμερα, έχει αυξηθεί κατά 300%.

Οι συντάξεις μειώθηκαν πάνω από 50% και αυξήθηκε το όριο ηλικίας συνταξιοδότησης κατά 2 χρόνια. Με τη "μαύρη" ανασφάλιστη εργασία, για πάνω από 60 χιλιάδες ναυτεργάτες να αποτελεί μόνιμη γάγγραινα που κατατρώει τις εισφορές των ναυτεργατών και στραγγαλίζει το NAT.

ΠΑΛΕΥΟΥΜΕ - ΔΙΕΚΔΙΚΟΥΜΕ

- Ανάκτηση των απωλειών με βάση τις σύγχρονες ανάγκες μας.
- Αποκλειστικά δημόσια δωρεάν Υγεία - Πρόνοια με πλήρη και επαρκή χρηματοδότηση, κατάργηση όλων των πληρωμών των ασθενών και της επιχειρηματικής δράσης σε Υγεία πρόνοια.
- Άμεση κατάργηση όλων των μνημονιακών και εφαρμοστικών νόμων.
- Καμία ανοχή στη νέα συμφωνία κυβέρνησης - ΕΕ για επέκταση του μνημονίου.
- Ρήξη με τους δυνάστες του λαού μας, την ΕΕ, το κεφάλαιο και την εξουσία τους.



THENAMARIS

Περισσότεροι από 2.000 ναυτικοί εργάζονται μαζί μας και εξελίσσονται καθημερινά σε ένα σύγχρονο και επαγγελματικό περιβάλλον. Στηρίζουμε τους ανθρώπους μας με συνέπεια, αναγνώριση και επιβράβευση σε θάλασσα και στεριά.

Καθώς διευρύνουμε τον υπό διαχείριση στόλο με νέα πλοία τελευταίας τεχνολογίας, επεκτείνουμε την ομάδα μας με επιπλέον Έλληνες ναυτικούς σε όλους τους βαθμούς.

Μάθε περισσότερα για μας στο www.thenamaris.com ή στο 210 8909470/486.





EURONAV®

The ocean is our environment



Euronav Ship Management (Hellas) Ltd.

Ακτή Μισούλη 69, 18537 Πειραιάς
T +30 210 455 8000 Φ +30 210 455 8010
email admin.gr@euronav.com
www.euronav.com

Η ΤΕΧΝΟΛΟΓΙΑ ΣΤΗΝ ΑΡΧΑΙΑ ΕΛΛΑΔΑ

ΗΡΩΝ Ο ΑΛΕΞΑΝΔΡΕΥΣ

Από τον Ιάκωβο Ν. Πανουσιάδη πρώην καθηγητή ΑΕΝ - ΚΕΣΕΝ

Είναι αυτός εν έτει 120 π.Χ. που ίδρυσε το πρώτο πολυτεχνείο στον κόσμο στην Αλεξάνδρεια της Αιγύπτου. Είναι αυτός που με το ογκώδες επιστημονικό έργο του απεδείχθη ο πατέρας της εφαρμοσμένης φυσικής.

Τα περισσότερα έργα του Έρωνα έχουν χαθεί και αυτά όμως που σώζονται αποτελούν τεράστιο όγκο πνευματικής εργασίας. Η καταστροφή χιλιάδων αρχαίων κειμένων και συγγραμμάτων κάθε μορφής που χάθηκαν για πάντα με τον εμπρησμό της βιβλιοθήκης της Αλεξάνδρειας. Το μέγεθος της γνώσης που χάθηκε είναι δυσαναπλήρωτο και η θλίψη ειδικά των Ελλήνων τεχνικών μεγάλη. Η ίδρυση της βιβλιοθήκης έγινε με απόφαση του Πτολεμαίου του Α΄ όταν αυτός χρίστηκε βασιλιάς της Αιγύπτου μετά τον θάνατο του Μεγάλου Αλεξάνδρου. Οι τελευταίοι διευθυντές της κατά την περίοδο του εμπρησμού της ήταν ο μαθηματικός Θέων ο Σμυρναίος και η κόρη του Υπατία η οποία μάλιστα εδολοφονήθη δια λιθοβολισμού.

Είναι μεγάλη τύχη που έχουν διασωθεί έργα του όπως Πνευματικά Μηχανικά, Περί Αυτοματοποιητικής, Κατοπτρικά, Μετρικά, Διόπτρα. Χειροβαλίστρας κατασκευή και συμμετρία, Βελοποιητικά, Περί Όρων και Γεωπονικά.

Να παρουσιάσουμε συνοπτικά

σχ. 1

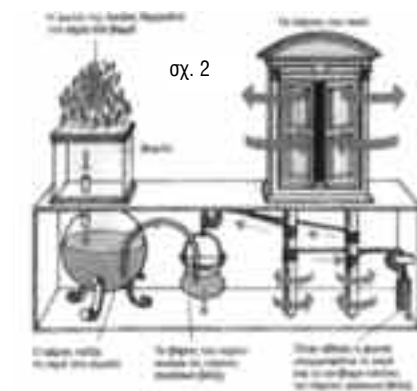

μερικές κατασκευές του Έρωνα που αναφέρονται στα "Πνευματικά".

1. Αυτόματη σπονδή, όπου μόλις ανάψει φωτιά σε ένα βωμό για θυσιά τότε από τα αγάλματα που στέκονται δίπλα στον βωμό ρέει αυτόματα σπονδή και η φωτιά σβήνει. Σχ. 1

2. Αυτόματες πύλες ναού, όπου μόλις γίνει η θυσία στον βωμό που βρίσκεται στην είσοδο του ναού, οι πόρτες του ναού ανοίγουν αυτόματα και μόλις σβήσει η φωτιά στον βωμό οι πόρτες κλείνουν πάλιμόνες τους. Σχ. 2.

3. Αυτόματη κρήνη, όπου με την εφαρμογή υδραυλικών σιφωνιών, μηχανικών συστημάτων μετάδοσης και πνευματικών μεθόδων παραγωγής ήχων, μια δημόσια κρήνη με κελαηδήματα πουλιών και μια περιοδικά περιστρεφόμενη κουκουβάγια, λειτουργούσε αδιάκοπα.

4. Υδραυλικό μουσικό όργανο, η υδραυλίσ, με αυτόματο χειροκίνητο, ή ανεμοκίνητο εμβολοφόρο πνευματικό μηχανισμό λειτουργούσε. Σχ. 3

5. Η αιολόσφαιρα, η Αιόλου πύλη, η ατμοστήλη, η σφαίρα του Έρωνα, όπου είναι η ανακάλυψη του ατμολέβητα και του εξ αντιδράσεως της εκροής του ατμού κίνηση της σφαίρας, πρόδρομος λειτουργίας του ατμοστροβίλου αντιδράσεως. Σχ. 4

Επίσης πάμπολες κατασκευές περίπου περιγράφονται στο έργο του "Πνευματικά".

Το έργο του Έρωνα "Διόπτρα" περιγράφει την κατασκευή οργάνου που έδωσε την δυνατότητα ακριβών μετρήσεων γήινων και αστρονομικών. Αυτό το όργανο υπήρξε ο πρόγονος του αστρολάβου και του σημερινού θεοδόλιχου το οποίο στο σύγγραμμά του ο Έρων τονίζει ότι χρησιμεύει για την κατασκευή υδραγωγείων, ανοικοδόμηση τειχών, λιμένων και γενικά κάθε τεχνικού έργου. Είναι επίσης χρήσιμο στην αστρονομία αφού παρέχει πολλές δυνατότητες για την μέτρηση των γωνιωδών αποστάσεων των αστέρων, την έρευνα του όγκου τους. Των αποστάσεων και των εκλείψεων ηλίου και σεληνης.

Ακόμα είναι χρήσιμο στους γεω-

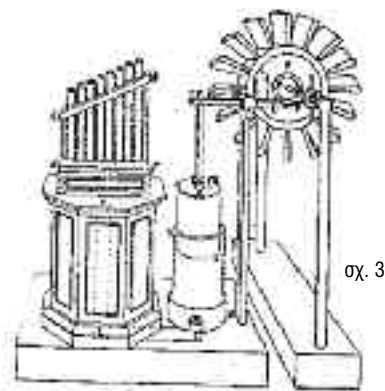

σχ. 3

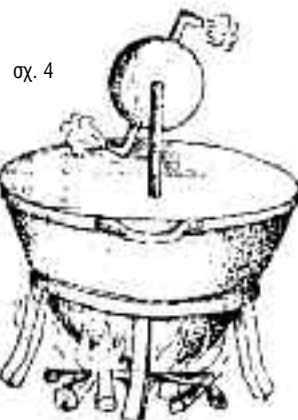

σχ. 4



σχ. 5

γράφους αφού μπορεί να μετρά τα διαστήματα μεταξύ διαφόρων τόπων από απόσταση. Χωρίς να μπορούν τα υπάρχοντα εμπόδια που παρεμβάλλονται και να αλλοιώνουν τις μετρήσεις αυτές. Σχ. 5.

Μέσα στο κείμενο "περί διόπτρας" υπάρχει εκτεταμένη αναφορά στο οδόμετρο ή δρομόμετρο το οποίο όπως φαίνεται και στο σχέδιο αποτελείται από σύμπλεγμα οδοντωτών τροχών (γρναζιών) που με τη βοήθεια ελίκων μεταφέρουν την κίνηση του οχήματος και την μετατρέπουν σε μονάδες μέτρησης. Έτσι είναι εύκολο να μετρηθεί η απόσταση που έχει διανύσει το όχημα συμβουλευόμενος την διαβαθμισμένη πλάκα που υπάρχει στην πάνω πλευρά του κιβωτίου, το οποίο περικλείει τον μηχανισμό, αρκετά εύστοχα σήμερα μπορούμε να το

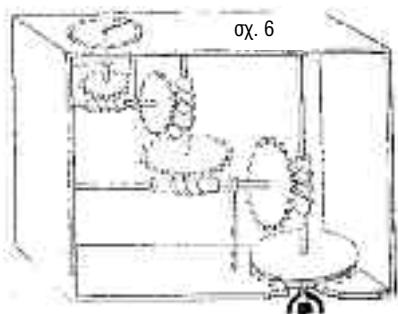

σχ. 6

παρομοιάσουμε με "ταξίμετρο". Σχ. 6 & 7

Στην συνέχεια ο Ήρων περιγράφει αντίστοιχο μηχάνημα που μπορούσε να χρησιμοποιηθεί στη θάλασσα το "ναυτικό δρομόμετρο" που είναι περίπου η ίδια όπου έξω από το πλοίο ετοποθετείτο ένας πτερυγοφόρος τροχός που συνδέονταν στο εσωτερικό του πλοίου με το ίδιο σύστημα οδοντωτών τροχών. Το "ναυτικό δρομόμετρο" με τις βελτιώσεις του Ήωνα έγινε ένα εύχρηστο και αναγκαίο όργανο για την μέτρηση των ναυτικών αποστά-

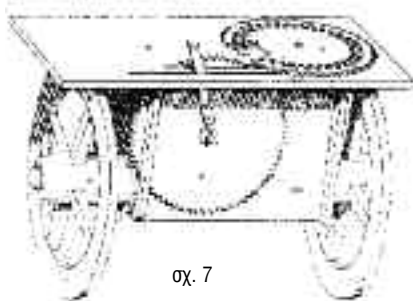

σχ. 7

σεων και συνέβαλε στην γνώση της ναυτικής τέχνης.

Σε μια περίοδο κατά την οποία βρισκόταν σε εξέλιξη μεγάλος αριθμός εμπορικών και εξερευνητικών αποστολών εκ μέρους των Ελλήνων σε ανατολή, δύση, βορρά και νότο, όπου και επεξετέινε τα όρια του γνωστού κόσμου. Σχ. 8

Έχει πολύ ενδιαφέρον να επιση-

σχ. 8

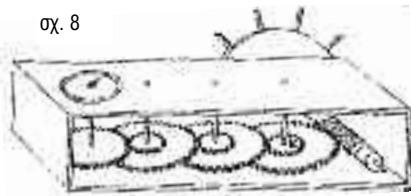

μανθεί ότι η διάδοση των ιδεών του Ήωνα έφθασε έως και στην μακρινή Κίνα μέσω του εμπνευσμένου ιησουίτη ιεραποστόλου Φερνινάντ Βέρμπιστ. Δεν είναι λοιπόν δύσκολο να αντιληφθούμε πόσο σημαντικός ήταν ο ρόλος των μηχανικών αυτών στην παγκόσμια ιστορία της γνώσης και της τέχνης.

Στο έργο του ο Ήρων "Μηχανικά" περιγράφει πλήθος κατασκευών για την έλξη ή ανύψωση βαρών που χρησιμοποιούνται σε συνδυασμό τα πέντε είδη των κυριότερων ανυψωτικών απλών μηχανών: όπως ο μοχλός, η τροχαλία, η διπλή τροχαλία (μία σταθερή και μια ελεύθερη). Το πολύσπαστο (σε πολλές μορφές) που είναι εξέλιξη των τροχαλιών και τέλος το βαρούλκο. Η εξέλιξη αυτών των μηχανών εμπλουτίστηκε με ένα πλήθος παραλλαγών και προσηκόντων με αποτέλεσμα να εμφανισθούν τύποι μηχανών πολυσύνθετων όπως αυτοί που χρησιμοποιούσαν ποδοκίνητους τρο-

χούς για ανύψωση βαρών. Σχ. 9, ή οι περίφημες "ποικιλίες" του Ήωνα, "μονόκολος" "δίκολος" "τρίκολος" και "τετράκολος" που συνδυάζουν σχεδόν όλους τους βασικούς ή και άλλους μηχανισμούς. Σχ. 10.

Όλοι αυτοί οι μηχανισμοί χρησιμοποιήθηκαν κατά κόρον για κατασκευές μεγάλων οικοδομών, ναών, τειχών ανακτόρων κ.τ.λ. π.χ. όπως στην ανέγερση του Ηραίου στην Σάμο, στο ναό της Αρτέμιδος στην Έ-

σχ. 9

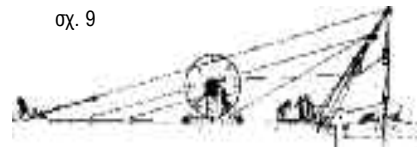

φεσο ή στο Μουσουλείο της Αλικαρνασσού.

Στο τεράστιο έργο της κατασκευής της σήραγγας του Ευπαλίνου στην Σάμο ο Ήρων στο έργο του "Διόπτρα" έδειξε με ποιον ακριβώς τρόπο να γίνει η διάτρηση του όρους Άμπελος και η διάνοιξη της σήραγγας όπου έγινε ταυτόχρονα από τις δύο πλευρές του όρους έτσι ώστε τα δύο συνεργεία εργατών να συναντηθούν στην μέση της απόστασης με μικρή απόκλιση, ένα πολύ δύσκολο έργο ακόμη και σήμερα!

Έκτοτε σιωπή επικρατεί στην τεχνική γνώση των Ελλήνων με αποτέλεσμα την σχεδόν ανύπαρκτη τεχνολογική ανάπτυξη της χώρας μας μέχρι και των ημερών μας!

σχ. 10

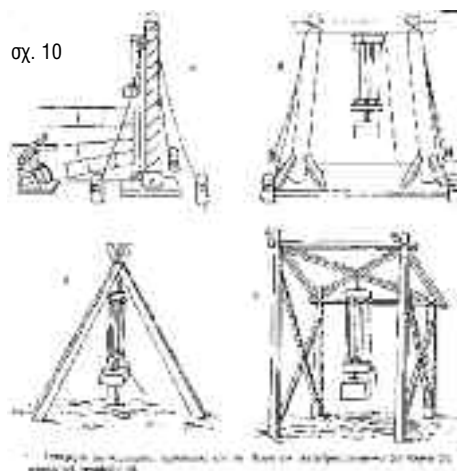



Προτεραιότητά μας η ασφάλεια

- Μοντέρνος στόλος φορητών πλοίων μεγέθους supramax & ramsmax
- Μακρά παράδοση κύρους & αξιοπιστίας
- Σεβασμός στο περιβάλλον
- Υψηλή ποιότητα προσφερόμενων υπηρεσιών
- Εξελίξου μαζί μας ταξιδεύοντας την ελληνική σημαία

ATLANTIC BULK CARRIERS MANAGEMENT LTD

www.abcm.com

Ακτή Μισούλη 41, Πειραιάς, 18536 Τηλ. 210.4585700 Φαξ. 210.4292118 email. atlanticbulk@atlanticbulk.gr



The future is already here

At Danaos Shipping,
human opportunity is just as vital as
corporate development, promising
seafaring and on-shore careers
from the heart and soul of our
global expansion.

danaos

Danaos Shipping co Ltd
14 Akti Kondyli str., Piraeus 185 45, Greece
t: +30 210 4196400, f: +30 210 4220855
e: danship@danaos.gr
www.danaosshipping.com



ALPHA TANKERS

Η καριέρα που έχεις σχεδιάσει
γίνεται πραγματικότητα

με τον πιο σύγχρονο στόλο Ελληνόκτητων Bulk Carriers

- με σύγχρονη διαχειριστική αντίληψη
- με εξασφαλισμένη συνεχή απασχόληση
- με ευκαιρίες επαγγελματικής εξέλιξης

ALPHA TANKERS & FREIGHTERS INTERNATIONAL LTD.

Α. Συγγρού 354 - 176 74 Αθήνα - Τηλ.: 210 9484445 - 461 - Fax: 210 9408825 - E-mail: crewing@alphatankers.com